

МЕЖДУНАРОДНЫЙ СОЮЗ
ОБЩЕСТВЕННЫХ ОБЪЕДИНЕНИЙ
«МЕЖДУНАРОДНАЯ ФЕДЕРАЦИЯ
МАС-РЕСТЛИНГА»

МЕЖДУНАРОДНЫЕ ПРАВИЛА
МАС-РЕСТЛИНГА

2025 год

СОДЕРЖАНИЕ

ГЛАВА I. ХАРАКТЕР И СПОСОБЫ ПРОВЕДЕНИЯ СОРЕВНОВАНИЙ	5
Статья 1. Характер соревнований.....	5
Статья 2. Поединок и начисление баллов.....	6
Статья 3. Система проведения соревнований	6
ГЛАВА II. УЧАСТНИКИ СОРЕВНОВАНИЙ	12
Статья 4. Возрастные группы.....	12
Статья 5. Спортивные дисциплины (весовые категории)	13
Статья 6. Экипировка и предметы личной атрибутики спортсменов.....	14
Статья 7. Обязанности и права спортсменов.....	15
Статья 8. Представитель команды, тренеры и секунданты	16
ГЛАВА III. СУДЕЙСКАЯ КОЛЛЕГИЯ	17
Статья 9. Состав судейской коллегии	17
Статья 10. Главный судья.....	17
Статья 11. Главный секретарь и заместитель главного секретаря.....	18
Статья 12. Руководитель помоста.....	19
Статья 13. Арбитр (судья на помосте)	20
Статья 14. Боковой судья.....	22
Статья 15. Судья-секретарь и судья-технический секретарь.....	22
Статья 16. Судья-хронометрист.....	22
Статья 17. Судья-информатор.....	23
Статья 18. Судья при участниках	23
Статья 19. Врач.....	24
Статья 20. Комендант.....	24
Статья 21. Форма одежды судей.....	24
Статья 22. Санкции, налагаемые на судей.....	25
ГЛАВА IV. ПРОВЕДЕНИЕ СОРЕВНОВАНИЙ	25
Статья 23. Процедура взвешивания	25
Статья 24. Допуск участников к соревнованиям	26
Статья 25. Жеребьевка и составление пар	26
ГЛАВА V. ПОЕДИНОК	26

Статья 26. Вызов и представление спортсменов	26
Статья 27. Начало, ход и конец поединка.....	26
Статья 28. Прерывание поединка	28
Статья 29. Количество поединков	28
ГЛАВА VI. ОЦЕНКА ПРИЕМОВ И ДЕЙСТВИЙ.....	29
Статья 30. Оценка приемов и действий	29
Статья 31. Запрещенные действия и приемы	29
Статья 32. Предупреждения	30
Статья 33. Снятие спортсмена с соревнований.....	30
Статья 34. Определение победителя в схватке и в поединке	30
Статья 35. Спорное положение	31
Статья 36. Дисквалификация	31
Статья 37. Использование дисциплинарных карточек.....	32
ГЛАВА VII. ПРОТЕСТЫ.....	32
Статья 38. Процедура подачи протеста	32
ГЛАВА VIII. ТРЕБОВАНИЯ К МЕСТУ ПРОВЕДЕНИЯ СОРЕВНОВАНИЙ	33
Статья 39. Требования к инвентарю и оборудованию	33
Статья 40. Соревновательная и разминочная зоны	33
Статья 41. Спортивный инвентарь и снаряд для соревнований.....	34
Статья 42. Информационное табло и судейская аппаратура.....	35
ГЛАВА IX. ОФИЦИАЛЬНЫЕ ЛИЦА	35
Статья 43. Официальные лица Федерации	35
ГЛАВА X. ИНТЕРПРЕТАЦИЯ ПРАВИЛ.....	36
Статья 44. Право интерпретации	36
ПРИЛОЖЕНИЯ	
Приложение 1. Протокол хода соревнований по мас-рестлингу по системе с выбыванием после двух поражений.....	37
Приложение 2. Пример проведения соревнований по системе прямого выбывания с утешительными поединками от финалистов.....	38
Приложение 3. Протокол хода соревнований по круговой системе.....	39
Приложение 4. Количество судейского персонала для проведения соревнований по мас-рестлингу	40

Приложение 5. Количество судейско-вспомогательного персонала для проведения соревнований по мас-рестлингу.....	41
Приложение 6. Акт приема места проведения соревнований по мас-рестлингу .	42
Приложение 7. Протокол взвешивания	43
Приложение 8. Протест	44
Приложение 9. Требования к экипировке спортсменов.....	45
Приложение 10. Требования к экипировке спортсменов.....	46
Приложение 11. Требования к экипировке спортсменов. Майка	47
Приложение 12. Требования к экипировке спортсменов. Топ	48
Приложение 13. Требования к экипировке спортсменов. Футболка.....	49
Приложение 14. Требования к экипировке спортсменов. Футболка.....	50
Приложение 15. Наладонники с фиксацией на фалангах пальцев	51
Приложение 16. Схема помоста.....	52
Приложение 17. Размеры инвентаря – доски упора для юношей и девушек	53
Приложение 18. Настил, доска упора и Мас для перетягивания	54
Приложение 19. Кубики для подачи протеста	55
Приложение 20. Схема размещения видеокамер для видео повторов спорных моментов	56
Приложение 21. Приветствие.....	57
Приложение 22. Униформа арбитра и бокового судьи	58
Приложение 23. Справка о травме	59
Приложение 24. ГЛОССАРИЙ	60

Принято в новой редакции Конференцией
МФМ 23 декабря 2024 года в г. Бишкек



МЕЖДУНАРОДНЫЕ ПРАВИЛА ПО ВИДУ СПОРТА «МАС-РЕСТЛИНГ»

ОБЩИЕ ПОЛОЖЕНИЯ

Настоящие правила по виду спорта «мас-рестлинг» (далее – Правила) разработаны Международной федерацией по мас-рестлингу и являются обязательными для всех организаций, проводящих официальные международные соревнования по виду спорта «мас-рестлинг».

Организаторы соревнований, представители команд, тренеры, спортсмены, судьи и вспомогательный персонал, принимающие участие в проведении соревнований, обязаны в своих действиях руководствоваться настоящими Правилами.

ГЛАВА I. ХАРАКТЕР И СПОСОБЫ ПРОВЕДЕНИЯ СОРЕВНОВАНИЙ

Статья 1. Характер соревнований

1. По характеру соревнования делятся на:
 - 1.1. личные;
 - 1.2. командные;
 - 1.3. лично-командные;
 - 1.4. квалификационные.
2. Характер соревнований определяется Положением или Регламентом о соревнованиях (далее - Положение).
3. В личных соревнованиях выявляются только личные результаты участников в весовых категориях.
4. В командных соревнованиях команды встречаются друг с другом, и по результатам этих встреч определяются занятые места команд.
5. В лично-командных соревнованиях занятое место команды определяется итоговыми результатами членов команды в весовых категориях. Порядок определения победителей командного и лично-командного соревнования определяется Положением.
6. Квалификационные соревнования проводятся с целью отбора спортсменов или спортивной команды для допуска к соревнованиям более высокого ранга или крупного масштаба.

Статья 2. Поединок и начисление баллов

1. Поединок состоит из двух или трех схваток. Победа в поединке присуждается спортсмену, выигравшему две схватки. За каждую выигранную схватку начисляется один балл качества. За победу в поединке присуждается одно очко, проигравшему – ноль очков.

2. В случае равенства очков у двух или нескольких спортсменов их места определяются с учетом следующих показателей:

- победы в очной встрече (при определении мест у двух участников);
- качества баллов всех поединков;
- меньшего веса во время взвешивания.

Статья 3. Система проведения соревнований

1. В зависимости от уровня и масштаба соревнования используются следующие системы проведения соревнований:

- 1.1. с выбыванием после двух поражений;
- 1.2. прямого выбывания с утешительными поединками от финалистов;
- 1.3. круговая;
- 1.4. с выбыванием после одного поражения;
- 1.5. с выбыванием после двух поражений с разделением на группы «А» и «Б»;

1.6. Вне зависимости от системы проведения соревнований, при количестве участников в весовой категории 6 (шесть) спортсменов или менее, то соревнования в этой весовой категории могут проводиться по круговой системе, что должно быть прописано в Положении или регламенте о соревнованиях.

1.1. Система с выбыванием после двух поражений.

Составление пар в каждой весовой категории определяется в порядке нумерации по результатам жеребьевки. Исходя из этого, пары первого круга составляются в следующем порядке:

- участник № 1 встречается с участником № 2;
- участник № 3 – с участником № 4;
- участник № 5 – с участником № 6 и т.д.

При нечетном количестве участников в весовой категории участник с последним номером остается свободным (без соперника) и переходит в следующий круг без выигранных очков, и он будет первым в таблице для составления пар следующего круга. Это место он сохраняет до тех пор, пока другой участник, ставший в свою очередь свободным, не займет его место наверху турнирной таблицы.

Например, при девяти участниках в весовой категории второй круг составляется таким образом: 9-1; 2-3; 4-5; 6-7; 8 – свободный.

Во втором круге при 6, 10, 14, 18, 22, 26 и т.д. участниках, чтобы не

оставалось двух свободных участников, трое участников, имеющих последние номера и пятый снизу, соединяются в пары так: при шести участниках – 2-5, 4-6; при десяти участниках – 6-9, 8-10 и т.д.

Во всех случаях необходимо составлять пары так, чтобы в одном круге не оставалось двух свободных, и один и тот же участник не был свободен два раза, если есть участники, которые ни разу не были свободными.

Если после очередного круга остаются лишь два спортсмена, имеющие одно поражение или не имеющие поражения, то первое место занимает спортсмен, выигравший поединок между ними. Третье место занимает спортсмен, набравший наибольшее количество очков среди выбывших в последнем круге участников.

Если при этом равное количество очков имеют два спортсмена, третье место присуждается победителю их очной встречи. Если они не встречались, им дается дополнительная встреча.

В случае, если остаются трое не выбывших спортсменов, которые встречались между собой, места определяются по качеству их личных встреч: суммируются схватки победы в поединках с двумя остальными, и из этой суммы вычитается сумма схваток поражений в этих поединках, таким образом, получается качественный показатель встреч претендентов за первое место. Спортсмены занимают места согласно убыванию показателя качества (первое место присуждается тому, у кого наилучший показатель качества). Далее, в случае равенства качеств, – по количеству заработанных очков во всех поединках, далее – по качеству всех схваток, далее – по меньшему весу во время взвешивания (по протоколу взвешивания), далее при равенстве весов по протоколу взвешивания – проводится дополнительное взвешивание и более легкому дается преимущество. Если и при дополнительном взвешивании вес одинаков, то обоим присуждаются первое место, следующий спортсмен занимает третье место.

Распределение мест с 4-го и далее проводится с учетом круга выбытия по количеству очков.

В случае равенства очков у двух или нескольких спортсменов, их места определяются с учетом следующих показателей:

- победы во взаимной встрече (при определении мест двух участников);
- качества всех поединков;
- меньшего веса во время взвешивания.

Форма протокола хода соревнований по системе с выбыванием после двух поражений - Приложение № 1.

1.2. Система прямого выбывания с утешительными поединками от финалистов.

Соревнования проводятся по системе прямого выбывания с утешительными поединками для участников, проигравших двум финалистам, т.е. спортсменам, соревнующимся за 1-е и 2-е места.

Чтобы применить систему прямого выбывания, необходимо иметь кратное число спортсменов, т.е. 4, 8, 16, 32, 64... и т.д. Если в какой-либо категории нет такого числа спортсменов, следует проводить квалификационные поединки (круг приведения).

Приведение к кратному числу проводится в начале соревнований, для спортсменов находящихся внизу таблицы.

Утешительные поединки начинают спортсмены, проигравшие в первом круге, включая круг приведения, против одного из двух финалистов и завершаются проигравшими в полуфинале по системе прямого выбывания. Каждый из победителей двух последних утешительных поединков занимает 3-е место, каждый из проигравших занимает 5-е место.

Если по Положению о соревнованиях предусмотрено одно 3-е место, то 3-е место занимает спортсмен выигравший дополнительный поединок между победителями утешительных поединков, а проигравший спортсмен занимает 4-е место.

Распределение мест с 7-го и далее проводится по кругу выбытия, включая утешительные поединки, согласно количеству очков.

В случае равенства очков у двух или нескольких спортсменов их места определяются с учетом следующих показателей:

- по качеству всех поединков;
- по меньшему весу во время взвешивания.

Если места спортсменов не могут быть определены по вышеупомянутым показателям, то места определяются согласно очередности выбытия с соревнований.

Соревнования проводятся следующим образом:

- квалификационные поединки (круг приведения);
- отборочные поединки;
- утешительные поединки;
- финальные поединки.

Все поединки в каждой весовой категории проводятся в течение одного дня. Если в весовой категории менее 7 спортсменов, следует применять круговую систему (каждый против каждого).

Пример соревнования по системе прямого выбывания с утешительными поединками от финалистов с 22 спортсменами в весовой категории – Приложение № 2.

Квалификационные поединки (круг приведения).

Для приведения к ближайшему кратному числу, позволяющему применение системы прямого выбывания (16 спортсменов), необходимо провести квалификационные поединки.

В нашем примере мы имеем на 6 спортсменов больше кратного числа 16. Квалификационные поединки должны проводиться между спортсменами, вытянувшими при жеребьевке номера выше 16. т.е. 17, 18, 19, 20, 21 и 22 и 6 спортсменами, вытянувшими номера, предшествующие 17, т.е. 16, 15, 14, 13, 12 и 11. По принципу составления пар мы имеем следующие поединки:

- № 11 против № 12
- № 13 против № 14
- № 15 против № 16
- № 17 против № 18
- № 19 против № 20
- № 21 против № 22

Победители этих 6 квалификационных поединков входят в отборочный тур соревнований по прямому выбыванию.

Отборочные поединки.

После квалификационных поединков мы имеем кратное число 16 спортсменов. В число 16 спортсменов, участвующих в отборочных турах, входят 10 спортсменов, которые вытянули номера с 1 по 10, и 6 спортсменов, которые выиграли квалификационные поединки. Следуя принципу составления пар в порядке вытянутых номеров, 1 отборочный тур проводится следующим образом:

- № 1 против № 2
- № 3 против № 4
- № 5 против № 6
- № 7 против № 8
- № 9 против № 10
- победитель поединка № 11 - № 12 против победителя поединка № 13 - № 14
- победитель поединка № 15 - № 16 против победителя поединка № 17 - № 18
- победитель поединка № 19 - № 20 против победителя поединка № 21 - № 22

В результате отборочных поединков выявляются два финалиста. В нашем случае, это участники № 5 и № 15.

Утешительные поединки.

Все спортсмены, проигравшие двум финалистам, имеют право на утешительные поединки.

Спортсмены, проигравшие финалисту № 5:

- № 6 (проигравший 1 круг);
- № 8 (проигравший 2 круг);
- № 4 (проигравший 3 круг).

Спортсмены, проигравшие финалисту № 15:

- № 16 (проигравший квалификационный поединок)
- № 18 (проигравший 1 круг)
- № 21 (проигравший 2 круг)
- № 10 (проигравший 3 круг)

Утешительные поединки начинают спортсмены, проигравшие финалистам на ранней стадии соревнований.

1-й утешительный поединок:

- № 6 (проигравший в 1 круге) против № 8 (проигравшего во 2 круге).

2-й утешительный поединок:

- победитель 1-го утешительного поединка (№ 6) против № 4 (проигравшего в 3 круге);
- спортсмен № 6 – победитель утешительной группы, проигравший финалисту № 5.

Так же поступают со спортсменами, проигравшими финалисту № 15:

1-й утешительный поединок:

- № 16 (проигравший квалификационный поединок) против № 18 (проигравшего в 1 круге).

2-й утешительный поединок: победитель 1-го утешительного поединка (№ 16) против № 21 (проигравшего во 2 круге).

3-й утешительный поединок:

- победитель 2-го утешительного поединка (№ 16) против № 10 (проигравшего в 3 круге)
- спортсмен № 16 – победитель утешительной группы, проигравший финалисту № 15.

Два победителя двух последних утешительных поединков (№ 6 и № 16) занимают третье место.

Финал:

- оба финалиста (№ 5 и № 15) оспаривают 1 и 2 места.

1.3. Круговая система.

При круговой системе участник или команда встречаются с каждым соперником, или командой.

Распределение мест проводится по количеству очков.

В случае равенства очков у двух или нескольких спортсменов их места определяются с учетом следующих показателей:

- по победе во взаимной встрече (при определении мест двух участников);
- по качеству всех поединков;
- по меньшему весу во время взвешивания.

Форма протокола проведения соревнований по круговой системе -

Приложение № 3.

1.4. Система с выбыванием после одного поражения.

Участник выбывает после одного поражения. Возможно применение кругов приведения. Распределение мест проводится в зависимости от круга выбытия, согласно количеству очков.

В случае равенства очков у двух или нескольких спортсменов их места определяются с учетом следующих показателей:

- качества всех поединков;
- меньшего веса во время взвешивания.

Если места спортсменов не могут быть определены по вышеупомянутым показателям, то они определяются согласно очередности выбытия с соревнований.

1.5. Система с выбыванием после двух поражений с разделением на группы «А» и «Б».

В первом круге пары составляются согласно жеребьевке. При нечетном количестве спортсменов один из них, согласно жеребьевке, свободен от поединка в 1 круге. Во 2 круге он располагается в верхней части таблицы группы «А». После первого круга спортсменов в каждой весовой категории делят на две группы:

- «А» – где соревнуются спортсмены, не имеющие поражений;
- «Б» – где соревнуются спортсмены, имеющие одно поражение.

В последующих кругах спортсмены, свободные в предыдущем туре, располагаются в верхней части таблицы своей группы.

Спортсмен, потерпевший поражение в группе «А», выбывает в группу «Б». Из победителей формируют последовательно пары следующего круга группы «А». Поединки в группе «Б» начинаются со второго круга, в котором встречаются проигравшие в первом круге.

Участник, потерпевший поражение в группе «Б», выбывает из соревнований.

В верхней части группы «Б» формируют пары следующего круга из спортсменов группы «Б», одержавших победу в предыдущем круге. Затем формируют пары из спортсменов, выбывающих из группы «А».

В группе «А» соревнования продолжают до выявления двух сильнейших спортсменов. Победитель поединка между ними занимает 1-е место, побежденный – 2-е место.

В группе «Б» соревнования продолжают до выявления двух сильнейших спортсменов. Победитель поединка между ними занимает 3-е место, побежденный занимает 4-е место.

Если в группе «Б» встречаются два спортсмена, ранее встречавшиеся в группе «А», то пары формируются следующим образом:

- спортсмен с красной стороны меняется местами со спортсменом с

красной стороны следующей пары, если ранее они встречались между собой, то меняется местами со спортсменом с синей стороны этой же пары.

Если в группе «Б» остались два спортсмена, ранее встречавшиеся в группе «А», то спортсмену, одержавшему победу в предыдущем поединке между ними, присуждается третье место.

Если по Положению о соревнованиях предусмотрено два 3-х места, то два спортсмена, выигравшие у всех в группе «Б», занимают 3-е место.

Распределение мест с 5-го и далее проводится с учетом круга выбытия по количеству очков.

В случае равенства очков у двух или нескольких спортсменов их места определяются с учетом следующих показателей:

- качества всех поединков;
- меньшего веса во время взвешивания.

Если места спортсменов не могут быть определены по вышеупомянутым показателям, то они определяются согласно очередности выбытия с соревнований.

ГЛАВА II. УЧАСТНИКИ СОРЕВНОВАНИЙ

Статья 4. Возрастные группы

1. Участники соревнований делятся на следующие возрастные группы:

№	Возрастная группа	Возраст	Уточнение допуска по возрасту
1.	Мальчики, девочки	12-13 лет	Спортсмен должен достичь 12 лет за один день до начала соревнований
2.	Младшие юноши и девушки	14-15 лет	Спортсмен должен достичь установленного возраста в календарный год проведения соревнований
3.	Старшие юноши и девушки	16-17 лет	Спортсмен должен достичь установленного возраста в календарный год проведения соревнований
4.	Юниоры, юниорки	18-21 год	Спортсмен должен достичь 18 лет за один день до начала соревнований
5.	Мужчины, женщины	18 лет и старше	Спортсмен должен достичь 18 лет за один день до начала соревнований
6.	Мужчины, Женщины-ветераны I	40-49 лет	Спортсмен должен достичь установленного возраста в календарный год проведения соревнований
7.	Мужчины, женщины-ветераны II	50 лет и старше	

Статья 5. Спортивные дисциплины (весовые категории)

1. Соревнования по мас-рестлингу проводятся в спортивных дисциплинах (далее – весовых категориях).
2. Участники соревнований делятся на следующие весовые категории (кг):

Мальчики	Девочки	Мл. юноши	Мл. девушки	Ст. юноши	Ст. девушки	Юниоры	Юниорки	Мужчины	Женщины	Ветераны			
										Муж. В-I 40-49 лет	Жен. В-I 40-49 лет	Муж. В-II 50-59 лет	Жен. В-II 50-59 лет
12-13 лет	12-13 лет	14-15 лет	14-15 лет	16-17 лет	16-17 лет	18-21 лет	18-21 лет	18 лет и старше	18 лет и старше				
35	35	45	40	45	40	55	45	60	55	65	60	60	60
40	40	50	45	50	45	60	50	65	60	75	65	70	65
45	45	55	50	55	50	65	55	70	65	85	75	80	75
50	50	60	55	60	55	70	60	75	70	95	75+	80+	75+
55	55	65	60	65	60	75	65	80	75	95+			
60	60	70	65	70	65	80	70	85	85				
65	60+	75	70	75	70	90	80	90	85+				
70		80	70+	80	70+	100	80+	105					
70+		80+		90		100+		125					
				90+				125+					
9	7	9	8	10	8	9	8	10	7	5	4	4	4

3. Национальные федерации, организаторы международных и других соревнований при формировании раздела «Участники» Положения о проведении соревнования в пункте «Весовые категории» должны руководствоваться данной таблицей с учетом наличия необходимого контингента участников в весовых категориях с возможным изменением в сторону уменьшения количества весовых категорий.

4. При формировании Календарного плана на следующий год Президиум Международной федерации мас-рестлинга вправе сократить количество весовых категорий на международных турнирах, чемпионатах континента и мира.

5. Среди мужчин и женщин могут проводиться соревнования без ограничения весовых категорий, в абсолютной весовой категории. Минимальный и максимальный вес участников соревнований определяется Положением.

Статья 6. Экипировка и предметы личной атрибутики спортсменов

1. Цвет экипировки спортсмена должен соответствовать цвету стороны, с которой он приглашается – красный или синий.

2. Экипировка участников соревнований подразделяется на Форму № 1, Форму № 2 и Форму № 3.

2.1. Форма № 1

- для спортсменов мужского пола – шорты для мас-рестлинга (облегающие или свободного покроя, до колен или ниже колен) установленного МФМ образца, красного или синего цвета согласно жеребьевке, верх – голый торс;

- для спортсменов женского пола – шорты или трико для мас-рестлинга (облегающие или свободного покроя, до колен) и верх – спортивная майка (футболка, топ) установленного МФМ образца красного или синего цвета согласно жеребьевке.

2.2. Форма № 2

- для спортсменов мужского пола – шорты для мас-рестлинга (облегающие или свободного покроя, ниже колен) и верх – спортивная майка, футболка или футболка с длинным рукавом установленного МФМ образца красного или синего цвета согласно жеребьевке.

- для спортсменов женского пола – шорты или трико для мас-рестлинга (облегающие или свободного покроя, ниже колен) и верх – футболка с длинным рукавом установленного МФМ образца красного или синего цвета согласно жеребьевке.

2.3. Форма № 3

- для спортсменов мужского пола – шорты для мас-рестлинга установленного МФМ образца красного или синего цвета согласно жеребьевке (облегающие или свободного покроя, до или ниже колен) и верх – спортивная футболка. На футболке разрешается использование названия страны, элементов национального флага, фамилии спортсмена или логотипа Национальной федерации.

- для спортсменов женского пола – шорты для мас-рестлинга установленного МФМ образца красного или синего цвета согласно жеребьевке (облегающие или свободного покроя, до или ниже колен) и верх – спортивная футболка. На футболке разрешается использование название страны, элементов национального флага, фамилии спортсмена или логотипа Национальной федерации.

2.4. Использование формы спортивной экипировки регулируется Положением.

3. Участники соревнований должны выступать в спортивной обуви с мягкой подошвой.

3. 1. Запрещается использовать обувь:

- на каблуках;
- с шипами из любого материала;
- с подошвой, подбитой гвоздями;

- с пряжками или другими металлическими, пластмассовыми и заостренными элементами.

4. В целях профилактики спортивных травм, разрешается применение:

- однотонных компрессионных спортивных брюк под соревновательные шорты при температуре +17 С и ниже в соревновательной зоне;
- пояса для мас-рестлинга весом не более 1,5 кг до весовой категории 75 кг., включительно. И не более 3 кг в весовых категориях свыше 75 кг;
- наколенников и налокотников;
- тейпов спортивного назначения;
- наладонников с фиксацией на фалангах пальцев, размер которых не должен превышать размер ладони спортсмена;

5. Запрещается:

- использовать наладонники с фиксацией на запястьях;
- наносить жидкость на наладонники.

6. Требования к экипировке и предметам личной атрибутики спортсменов изложены в Приложениях № 9, 10, 11, 12, 13, 14, 15;

7. Участники соревнований на парад открытия, закрытия и награждения выходят в спортивной форме страны или команды, которую они представляют.

Статья 7. Обязанности и права спортсменов

1. Спортсмен обязан:

- 1.1. знать Правила соревнований и четко выполнять их;
- 1.2. соблюдать требования безопасности в период проведения соревнований и нахождения на спортивных объектах;
- 1.3. соблюдать этические нормы и быть корректным по отношению ко всем участникам соревнований и зрителям;
- 1.4. выполнять требования судей и специалистов по допинг-контролю;
- 1.5. своевременно выходить на помост по вызову судьи-информатора;
- 1.6. вернуть спортивный снаряд – палку (далее Мас) в руки арбитра по завершению схватки.

2. Спортсмен имеет право:

- 2.1. своевременно получать необходимую оперативную информацию о ходе соревнований, программу соревнований, изменения в программе соревнований;
- 2.2. получать информацию о принятых судейской комиссией решениях через официального представителя своей команды;
- 2.3. на два перерыва на один поединок для получения медицинской помощи продолжительностью до 2-х минут каждый по разрешению арбитра;
- 2.4. на дополнительные медицинские перерывы по усмотрению арбитра, обслуживающего поединок и по решению врача соревнований.

Статья 8. Представитель команды, тренеры и секунданты

1. Посредником между организаторами, судейской коллегией соревнований и спортивной командой является представитель.

2. Если у команды нет представителя, его обязанности выполняет тренер или капитан команды.

3. Представитель команды может находиться в соревновательной или разминочной зоне.

4. Представитель команды не может быть судьей, другим персоналом или врачом данных соревнований.

5. Представитель команды участвует:

- при проведении жеребьевки;
- в работе судейских совещаний с представителями команд;
- в утверждении итогов соревновательного дня и соревнований в целом;
- в обеспечении своевременной явки членов команды на соревнования и несет ответственность за их дисциплину.

6. Представителю команды запрещается вмешиваться в решения судей и лиц, проводящих соревнования, а также совершать действия, оскорбляющие судей.

7. За нарушение или при невыполнении своих обязанностей представитель команды может быть отстранен решением главного судьи.

8. Во время поединка спортсмену могут ассистировать не более двух секундантов.

9. Секунданты должны быть одеты в спортивную форму страны или команды, которую представляет спортсмен.

10. Секундантам разрешается содействовать врачу, оказывающему медицинскую помощь спортсмену.

11. Секундантам запрещается:

- оказывать влияние на решения, принимаемые судьями, пререкаться или оскорблять судей;
- выносить в соревновательную зону магнезию;
- брать с собой пакеты, стеклянные бутылки, габаритные сумки, рюкзаки и другие посторонние предметы;
- покидать пределы технической зоны без разрешения арбитра;
- комментировать действия арбитра;
- пользоваться мобильными телефонами и видеокамерами.

В случае несоблюдения этих правил арбитр имеет право сделать замечание секундантам, при повторном нарушении отстранить их от соревнования.

ГЛАВА III. СУДЕЙСКАЯ КОЛЛЕГИЯ

Статья 9. Состав судейской коллегии

1. Соревнование проводит судейская коллегия в составе: главный судья, заместитель главного судьи, главный секретарь, заместитель главного секретаря, заместителя главного судьи по медицинской части, руководители помостов, арбитры (судьи на помосте), боковые судьи, судья-хронометрист, судьи-секретари, судья-информатор, судьи при участниках, судья-технический секретарь и сотрудники вспомогательного персонала (Приложение № 4, 5).

2. Судьи должны проводить соревнования в соответствии с Положением и настоящими Правилами;

3. Судьи должны иметь соответствующую квалификацию и действовать в соответствии с полномочиями, указанными в Правилах;

4. Судейская бригада на одном помосте состоит из:

- руководителя помоста;
- арбитров;
- боковых судей;
- судей-секретарей;
- судьи-технического секретаря;
- судьи хронометриста;
- судьи-информатора;
- судей при участниках. (Приложение № 4, 5)

5. Количественный состав судейской коллегии и судейско-вспомогательного персонала утверждается федерацией или организацией, проводящей соревнования, исходя из их статуса, числа участников и количества помостов (Приложение № 4, 5)

6. Замена арбитра во время поединка запрещена, за исключением случаев:

6.1. получения травмы, подтвержденной врачом, не позволяющей исполнять свои обязанности;

6.2. заболевания, подтвержденного врачом, не позволяющим исполнять свои обязанности;

6.3. за грубое нарушение Правил и некорректное поведение по отношению к участникам соревнования.

Статья 10. Главный судья

1. Главный судья руководит работой судейской коллегии в соответствии с Правилами и Положением соревнований. Он несет ответственность перед организацией, проводящей соревнования.

2. Главный судья обязан:

2.1. проверить готовность к проведению соревнований спортивных сооружений, помещений, оборудования, инвентаря, соответствия их требованиям Правил, составить Акт приема места проведения соревнований (Приложение №

- б), а также проверить наличие необходимой документации;
- 2.2. организовать и контролировать взвешивание участников;
 - 2.3. организовать и контролировать жеребьевку участников;
 - 2.4. утвердить график хода соревнований;
 - 2.5. провести инструктаж судей перед началом соревнований;
 - 2.6. рассматривать протесты и своевременно принимать по ним решения;
 - 2.7. проводить заседания судейской коллегии с представителями команд перед началом соревнований, после окончания каждого дня соревнований, а также при экстренной необходимости;
 - 2.8. не позднее 5-и дней после окончания соревнований сдать отчет в организацию, проводящую соревнования.
3. Главный судья имеет право:
- 3.1. отменить или перенести начало соревнований, если место проведения или оборудование и инвентарь не соответствуют требованиям Правил или не готовы;
 - 3.2. остановить или отменить соревнования при неблагоприятных условиях (температурный режим, погодные условия, нарушение общественного порядка);
 - 3.3. внести изменения в программу и расписание соревнований;
 - 3.4. при необходимости отменить решение, принятое руководителем помоста;
 - 3.5. остановить схватку в случае грубого нарушения правил, если это не сделали арбитр или руководитель помоста.
 - 3.6. отстранить от судейства судью, не справляющегося с обязанностями судьи;
 - 3.7. снять с соревнований участника, допустившего грубое нарушение Правил и за некорректное поведение по отношению к другим участникам, зрителям и судьям;
 - 3.8. использовать дисциплинарные карточки желтого и красного цвета;
 - 3.9. объявить предупреждение или отстранить от соревнований представителя, секунданта, тренера, капитана команды за грубость по отношению к судьям или за неисполнение своих обязанностей.
4. Выполнение распоряжений главного судьи обязательно для судей, участников, представителей и тренеров команд.
5. В отсутствие главного судьи соревнований его обязанности выполняет заместитель главного судьи.

Статья 11. Главный секретарь и заместитель главного секретаря

1. Главный секретарь:
 - 1.1. руководит работой судей-секретарей соревнований;
 - 1.2. руководит комиссией по допуску участников и обеспечивает их регистрацию;
 - 1.3. руководит бригадой судей на взвешивании;
 - 1.4. организует проведение жеребьевки;

- 1.5. составляет программу и график хода соревнований;
 - 1.6. ведет протоколы соревнований;
 - 1.7. организует составление порядка встреч по кругам;
 - 1.8. контролирует оформление протоколов хода соревнований;
 - 1.9. оформляет распоряжения и решения главного судьи;
 - 1.10. предоставляет главному судье результаты соревнований на утверждение и необходимые данные для итогового отчета;
 - 1.11. формирует протоколы со списком победителей и призеров соревнований для награждения;
 - 1.12. оперативно предоставляет сведения о ходе и итогах соревнования руководству, представителям, комментаторам и журналистам;
 - 1.13. составляет общий технический отчет и после утверждения главным судьей сдает в организацию, проводящей соревнования;
 - 1.14. обеспечивает необходимым информационным материалом все службы соревнований, представителей команд и СМИ;
 - 1.15. проверяет наличие компьютерной техники и программного обеспечения для работы секретариата.
2. Заместитель главного секретаря
 - 2.1. Заместитель главного секретаря помогает главному секретарю во время проведения соревнований и может при необходимости выполнять его функции.
 - 2.2. Количество заместителей главного секретаря может быть увеличено по количеству помостов.

Статья 12. Руководитель помоста

1. Руководитель помоста несет ответственность за работу судейской бригады на помосте, руководит ходом поединка, следит за тем, чтобы поединок проходил в соответствии с Правилами.
2. Руководитель помоста обязан:
 - 2.1. организовать и координировать работу судейской бригады;
 - 2.2. оценивать действия спортсменов;
 - 2.3. указывать арбитру на его ошибки;
 - 2.4. в случае необходимости остановить схватку или поединок;
 - 2.5. принять окончательное решение по результату схватки при разногласии между арбитром и боковым судьей;
 - 2.6. информировать главного судью или его заместителя о ходе соревнований на данном помосте;
 - 2.7. по окончании схватки и поединка записать результаты в протокол и подписать его.
3. Руководитель помоста имеет право:
 - 3.1. прерывать схватку и остановить поединок;
 - 3.2. использовать дисциплинарные карточки желтого и красного цвета;
 - 3.3. вносить предложения главному судье по дисквалификации участника,

грубо нарушившего Правила;

3.4. давать оценку работы членов судейской бригады;

3.5. вносить предложения главному судье соревнований по отстранению судей, совершивших грубые ошибки или не справившихся со своими обязанностями;

3.6. не допускать к соревнованиям участников и судей, внешний вид и поведение которых не отвечает требованиям Правил;

3.7. совмещать обязанности судьи-хронометриста;

3.8. указывать арбитру на нарушение Правил во время поединка со стороны участников соревнований (спортсмена, представителя команды, тренера).

Статья 13. Арбитр (судья на помосте)

1. Арбитр несет ответственность за проведение поединка на помосте в соответствии с Правилами.

2. Арбитр до начала поединка занимает позицию в центре помоста лицом к основной трибуне и по ходу поединка может передвигаться по помосту.

3. Арбитр оценивает технические действия спортсменов.

4. Арбитр обязан:

4.1. руководить ходом поединков;

4.2. уметь пользоваться судейскими жестами, терминологией и командами;

4.3. проверять инвентарь и оборудование перед каждым поединком;

4.4. проверять готовность спортсменов к поединку;

4.5. оперативно принимать решение при грубом нарушении Правил;

4.6. при необходимости объявлять предупреждение спортсмену;

4.7. разъяснять по запросу руководителя помоста причины принятых им решений;

4.8. для принятия решения по оценке действия спортсменов первым выслушивать мнение руководителя помоста;

4.9. обеспечивать присутствие спортсменов на помосте для объявления итога поединка;

4.10. требовать приветствие спортсменов в начале поединка и рукопожатия после завершения поединка; (Приложение № 21)

4.11. при необходимости предоставлять спортсменам дополнительные двухминутные перерывы по медицинским показаниям.

5. Арбитр прерывает схватку:

5.1. для вынесения спортсмену предупреждения;

5.2. при объявлении спорного момента;

5.3. при определении победителя в схватке;

5.4. при получении спортсменом травмы;

5.5. при появлении у спортсмена кровотечения;

5.6. по техническим причинам;

5.7. при неисправности инвентаря, оборудования;

5.8. по требованию руководителя помоста или главного судьи.

6. Атрибуты арбитра:

6.1. свисток;

6.2. напульсник красного цвета на запястье правой руки и синего цвета на запястье левой руки;

6.3. шеврон международной (национальной) федерации мас-рестлинга на левой стороне груди;

6.4. перчатки.

7. Арбитр использует свисток:

7.1. для вызова спортсменов на помост;

7.2. при вынесении предупреждений;

7.3. при объявлении спорного момента;

7.4. для остановки схватки.

8. Команды и жесты арбитра

Арбитр во время поединка должен использовать следующие команды и жесты:

8.1. после объявления судьей-информатором имени и страны спортсмена с красной стороны вытянуть руку с раскрытой ладонью в правую сторону, откуда выходит вызываемый спортсмен;

8.2. после объявления судьей-информатором имени и страны спортсмена с синей стороны вытянуть руку с раскрытой ладонью в левую сторону, откуда выходит вызываемый спортсмен;

8.3. показать приветствие, после чего спортсмены должны последовать его примеру;

8.4. пригласить спортсменов к доске упора занять стартовую позицию, для чего вытянуть вперед руки ладонями вниз на уровне плеч и опустить вместе с командой «Олор!» (Сесть!);

8.5. поставить кисть руки боком над доской упора и командой «Орто!» (Середина!) указать точное место расположения Мас для старта;

8.6. командой «Бэлэм!» (Внимание!) подготовить спортсменов к началу схватки;

8.7. дать старт начала схватки командой «Чэ!» (Старт!), одновременно резко поднять руку над Мас и доской упора;

8.8. при необходимости останавливать схватку свистком или командой «Стоп!»;

8.9. при нарушении Правил остановить схватку свистком или командой «Стоп!», коснуться ладонью плеча предупреждаемого, поднять указательный палец вверх и слегка качнуть, при этом остальные пальцы сжаты в кулак, затем вытянуть руку в сторону предупреждаемого и сказать громко «Сэрэтии» (Первое предупреждение!);

8.10. при повторном нарушении остановить схватку свистком, коснуться ладонью плеча предупреждаемого, раскрыть из кулака большой и указательный пальцы, вытянуть руку в сторону предупреждаемого и произнести команду

«Иккис сэрэтии» (Второе предупреждение) и далее вытянуть руку с раскрытой ладонью в сторону победителя;

8.11. при спорном положении поднять руки в стороны до уровня плеч со сжатыми кулаками и поднятыми вверх большими пальцами;

8.12. при определении победителя в схватке занять позицию лицом к основной трибуне и вытянуть руку с раскрытой ладонью в сторону победителя;

8.13. для объявления победителя в поединке занять позицию лицом к основной трибуне, пригласить спортсменов и после объявления судьей-информатором имени победителя поднять вверх его руку;

8.14. для завершения поединка подвести спортсменов к друг другу для дружеского рукопожатия и указать жестом направление выхода с помоста в стороны соперников, где они должны пожать руки секундантам.

Статья 14. Боковой судья

1. Боковой судья располагается напротив арбитра и оценивает технические действия спортсменов.

2. Боковой судья обязан:

2.1. оценивать действия спортсменов пользуясь судьейскими жестами;

2.2. перемещаться и занимать удобную позицию по периметру помоста;

2.3. разъяснять руководителю помоста, арбитру принятые им решения;

2.4. обеспечить видеофиксацию каждой схватки.

Статья 15. Судья-секретарь и судья-технический секретарь

1. Судья-секретарь располагается с руководителем помоста и заполняет судьейские протоколы.

2. Судья-секретарь обязан:

2.1. вносить в судьейские протоколы все данные хода соревнований: счет, очки, предупреждения, время схватки, качество побед и т.д.;

2.2. по окончании поединков предоставлять информацию руководителю помоста для определения и объявления результата поединка;

2.3. по окончании каждого круга соревнований передавать судьейские протоколы в секретариат.

3. Судья-технический секретарь обязан показывать на табло фамилии участников, счет после каждой схватки, количество предупреждений и хронометраж.

Статья 16. Судья-хронометрист

1. Судья-хронометрист ведет хронометраж с помощью специальной компьютерной программы или таймера со звуковым сигналом.

2. Судья-хронометрист засекает время:

2.1. 1 (одну) минуту – после официального вызова участника;

2.2. общий хронометраж поединка с раскладкой по схваткам;

- 2.3. 30 секунд – после команды “Олор!” до начала схватки;
 - 2.4. 30 секунд – перед второй и третьей схватками;
 - 2.5. 30 секунд – при объявлении арбитром спорного положения;
 - 2.6. 2 (две) минуты – при перерывах по медицинским показаниям.
3. В случае отсутствия таймера со звуковым сигналом, судья-хронометрист должен использовать секундомер и механический гонг;
4. Судья-хронометрист должен информировать руководителя помоста, арбитра о нарушении Регламента хода соревнований.

Статья 17. Судья-информатор

1. Судья-информатор с помощью звуковой аппаратуры информирует участников и зрителей соревнований.
2. Судья-информатор обязан:
 - 2.1. своевременно информировать спортсменов и судей;
 - 2.2. вызывать спортсменов на помост;
 - 2.3. объявлять следующую пару спортсменов;
 - 2.4. объявлять результат поединка;
 - 2.5. дублировать вынесенные арбитром решения;
 - 2.6. делать объявления главного судьи или заместителя главного судьи;
 - 2.7. кратко информировать о спортивных достижениях спортсменов;
 - 2.8. информировать об изменениях в программе и условиях проведения соревнований.

Статья 18. Судья при участниках

1. Судья при участниках обязан:
 - 1.1. проверять перед началом каждого поединка присутствие спортсменов и в случае их отсутствия сообщать руководителю помоста;
 - 1.2. проверять соответствие экипировки спортсменов и секундантов Правилам, при необходимости проводить замеры и взвешивание личной экипировки спортсмена;
 - 1.3. информировать спортсменов о выходе следующей пары участников на помост;
 - 1.4. выпускать спортсменов в соревновательную зону;
 - 1.5. сопровождать спортсменов в зону проведения допинг-контроля;
 - 1.6. обеспечивать присутствие победителей и призеров соревнований для награждения;
 - 1.7. сопровождать победителей и призеров соревнования в зону награждения.

Статья 19. Врач

1. Врач соревнований входит в состав судейской коллегии на правах заместителя главного судьи по медицинской части и принимает участие в ее

работе.

2. Врач соревнований обязан:

2.1. быть в составе комиссии по приему места соревнований;

2.2. проверять заявки участников на соответствие по допуску врача;

2.3. проводить внешний осмотра спортсменов на взвешивании;

2.4. по завершении соревнований предоставлять отчет главному судье соревнований о медико-санитарном обеспечении соревнований с указанием количества обращений, травм и заболеваний.

3. Врач соревнований имеет право:

3.1. по согласованию с руководителем помоста остановить поединок;

3.2. дать разрешение на использование наладонника при получении спортсменом травмы или кровотечения на ладони;

3.3. запретить спортсмену дальнейшее участие в соревновании вследствие травмы или заболевания.

Статья 20. Комендант

1. Комендант соревнований отвечает за:

1.1. подготовку и оформление места соревнований;

1.2. безопасность и поддержание правопорядка во время соревнований;

1.3. размещение и обслуживание участников и зрителей;

1.4. радификацию помещения;

1.5. подготовку и пригодность оборудования и инвентаря;

1.6. иные мероприятия по указаниям главного судьи.

Статья 21. Форма одежды судей

1. Судьи обязаны носить официальную униформу.

1.1. Главный судья, главный секретарь, заместители главных судьи и секретаря, руководители помоста, судьи-секретари, судьи информаторы и хронометристы мужского пола – темный костюм, светлую рубашку, красный галстук и обувь темного цвета;

1.2. Главный судья, главный секретарь, заместители главных судьи и секретаря, руководители помоста, судьи-секретари, судьи информаторы и хронометристы женского пола – темный костюм (жакет или жилет, брюки или юбка ниже колена), светлую рубашку, шейный платок красного оттенка и обувь темного цвета;

1.3. Арбитры и боковые судьи – рубашку или футболку с короткими рукавами, брюки и кроссовки белого цвета (Приложение №22);

1.4. Судейской коллегии не разрешается использовать в одежде и обуви логотипы и названия производителей, спонсоров, организаций и предприятий без решения Президиума МФМ.

Статья 22. Санкции, налагаемые на судей

1. В случае нарушения правил со стороны судей, главный судья имеет право применять следующие дисциплинарные меры:
 - 1.1. сделать предупреждение;
 - 1.2. отстранить от судейства соревнований.

ГЛАВА IV. ПРОВЕДЕНИЕ СОРЕВНОВАНИЙ

Статья 23. Процедура взвешивания

1. Во время процедуры взвешивания определяется соответствие веса спортсмена в пределах одной из весовых категорий.
2. Судьи на взвешивании вносят точный вес спортсмена в Протокол взвешивания.
3. Спортсмен имеет право участвовать в данных соревнованиях только в одной весовой категории.
4. Взвешивание проводится накануне или в день проведения соревнования. Порядок и время взвешивания определяется Положением.
5. Взвешивание проводит комиссия в составе: заместитель главного судьи, главный секретарь, судья при участниках, судья-секретарь, врач.
6. Спортсмен, не прошедший взвешивание, к соревнованиям не допускается.
7. Спортсменам должны быть доступны контрольные весы за 1 (один) час до начала взвешивания.
8. Контрольные весы должны быть идентичны весам официальной процедуры взвешивания.
9. Взвешивание проводится по весовым категориям или по командам.
10. Для допуска к процедуре взвешивания спортсмены обязаны иметь при себе документ, удостоверяющий личность, и пройти внешний медицинский осмотр врачом соревнований.
11. Взвешивание участников проводится в специально отведенном и оборудованном месте. Участники взвешиваются без обуви в соревновательной форме для мас-рестлинга.
12. Во время взвешивания спортсмен может встать на весы не более двух раз.
13. Результаты взвешивания заносятся в протокол, который подписывают члены комиссии. (Приложение № 7).

Статья 24. Допуск участников к соревнованиям

1. Допуск участников осуществляется комиссией по регистрации и допуску участников соревнований.
2. В состав Комиссии по регистрации и допуску участников соревнований

входят: представитель МФМ и организационного комитета, главный секретарь и члены комиссии.

3. Условия допуска участников к соревнованиям и перечень необходимых документов оговариваются Положением.

Статья 25. Жеребьевка и составление пар

1. Процедура жеребьевки проводится для определения пар участников соревнований согласно выбранным номерам на жетонах.

2. Жеребьевка проводится открыто. Жетоны располагают на столе номерами вниз.

3. Выбранный спортсменом номер заносится в протокол взвешивания и стартовый протокол.

4. Процедура жеребьевки может проводиться с использованием электронных систем.

5. Соревновательные пары составляются согласно выбранными участниками номерами в возрастающем порядке и в соответствии с определенной Положением системе проведения соревнований.

ГЛАВА V. ПОЕДИНОК

Статья 26. Вызов и представление спортсменов

1. Для начала поединка судья-информатор вызывает спортсменов на помост – объявляет имя, фамилию и страну.

2. Спортсмен обязан выйти на помост сразу после вызова в течение одной минуты. Если спортсмен не выходит на помост по истечению одной минуты после вызова, то его дисквалифицируют и не присуждают никакого места. Его соперника объявляют победителем данного поединка.

3. Спортсмена можно вызвать на следующий поединок по истечении 15 минут с момента завершения его предыдущего поединка.

Статья 27. Начало, ход и конец поединка

1. Поединок проводится до двух побед и может состоять из двух или трех схваток.

2. Спортсмен, приглашенный первым, должен занять на помосте сторону, обозначенную красным цветом, справа от арбитра, а приглашенный вторым – обозначенную синим цветом сторону, слева от арбитра.

3. Выйдя на помост, спортсмены по команде арбитра обязаны приветствовать друг друга в знак уважения и честной борьбы (Приложение № 18).

4. После приветствия спортсменам на подготовку до команды «Олор!» (Сесть!) отводится не более 30 секунд. По команде арбитра «Олор!» (Сесть!) спортсмены занимают стартовую позицию - садятся друг против друга, упираясь ступнями о доску упора внутри стартовой зоны.

5. Спортсмен с красной стороны помоста первым выбирает положение хвата Мас для перетягивания: внутренний или наружный. Спортсмен, выбравший наружный хват, показывает положение хвата (левый хват – кисть левой руки располагается ладонью вверх, а правой руки – ладонью вниз, правый хват – наоборот). Спортсмены не имеют право менять выбранный хват.

6. После выбора хвата соперники осуществляют **стартовый захват**. Спортсмен, выбравший внутренний хват, первым осуществляет захват, при этом расстояние между его кистями не должно превышать 1,5 см. посередине Мас. Его соперник осуществляет захват снаружи. Кисти рук и пальцы не должны касаться и накладываться друг на друга, расстояние между кистями спортсменов должно быть не более 1,5 см.

7. При осуществлении стартового захвата кистевые суставы спортсменов должны быть выпрямлены.

8. После осуществления **стартового захвата** Мас, спортсмены не должны отпускать и перехватывать Мас. Спортсмен, отпустивший **Мас без команды** арбитра, получает «Сэрэтии» (Предупреждение).

9. Спортсмены по команде арбитра «Орто!» (Середина!) должны выровнять Мас над доской упора максимально параллельно доске. Допускается отклонение концов Мас относительно продольной оси доски упора, по усмотрению арбитра до 5 см, при этом центр Мас должен быть над доской упора.

10. После команды «Олор!» (Сесть!) до команд «Бэлэм!» «Чэ!» (Внимание! Старт!) должно пройти не более 30 секунд. Если по истечении 30 секунд старт не был дан, то арбитр обязан дать команду «Сэрэтии» (Предупреждение) спортсмену или спортсменам, по чьей вине не был дан старт.

11. По команде «Бэлэм!» (Внимание!) спортсмены обязаны прекратить любые движения корпусом и ногами, приняв предстартовое положение – сидя прямо равномерно натянув руками Мас, чтобы он находился над доской упора, и сохранять это положение до команды судьи «Чэ!».

12. Схватка начинается по команде арбитра «Чэ!» (Старт!). Между командами «Бэлэм!» и «Чэ!» должна быть пауза в 1 (одну) сек.

13. После определения победы одного из спортсменов арбитр останавливает схватку свистком или командой «Стоп!» и вытягивает руку в сторону победителя.

14. При спорном положении арбитр останавливает схватку и показывает соответствующий жест. Спортсменам дается дополнительная схватка, при этом положение хвата Мас не меняется.

15. Если по ходу поединка один из спортсменов получает «Иккис сэрэтии» (Второе предупреждение), арбитр должен остановить схватку свистком, коснуться рукой плеча предупреждаемого, раскрыть из кулака большой и указательный пальцы, вытянуть руку в сторону предупреждаемого и остановить схватку командой «Иккис сэрэтии» (Второе предупреждение) и далее вытянуть руку с раскрытой ладонью в сторону соперника в знак присуждения ему победы;

16. Во второй схватке хват Мас выбирает спортсмен, вышедший с синей стороны помоста.

17. Продолжительность перерывов между схватками составляет 30 секунд.

18. При равном счете 1:1, перед третьей решающей схваткой проводится жеребьевка с использованием двухцветного (красно-синего) кубика. Арбитр в присутствии спортсменов подбрасывает кубик вверх и после его падения на помост по цвету верхней стороны кубика (красный или синий) определяется жребий. Выбор положения хвата Мас (внутренней или наружной) предоставляется спортсмену, выигравшему жеребьевку.

19. Во время перерыва между схватками спортсмены не имеют права покидать пределы технической зоны без разрешения арбитра.

20. По завершении поединка для объявления результата арбитр занимает позицию лицом к основной трибуне, участники становятся по обе стороны от арбитра. После объявления результата поединка арбитр поднимает вверх руку победителя, после чего спортсмены обязаны обменяться рукопожатием друг с другом и секундантами соперника.

Статья 28. Прерывание поединка

1. При необходимости поединок вправе прервать: главный судья, руководитель помоста или арбитр поединка.

2. Поединок прерывается, если спортсмен не может продолжить поединок по медицинским показаниям. Врач соревнований вправе снять его с соревнований с выдачей соответствующей справки.

3. Руководитель помоста может прервать поединок, если будет допущена грубая ошибка со стороны арбитра или боковых судей. Руководитель просматривает эпизод на видео с привлечением судейской бригады, после чего принимает окончательное решение.

4. Участник не имеет права прервать поединок самостоятельно.

5. Если схватка прервана по причине преднамеренного травмирования спортсмена его соперником, то виновный спортсмен дисквалифицируется, а травмированный – объявляется победителем.

Статья 29. Количество поединков

Спортсмену разрешается провести до 8 (восьми) поединков в день при условии проведения соревнований в течение одного дня.

Спортсмену разрешается провести до 5 (пяти) поединков в день при условии проведения соревнований в течении двух и более дней.

ГЛАВА VI. ОЦЕНКА ПРИЕМОВ И ДЕЙСТВИЙ

Статья 30. Оценка приемов и действий

Действия участников во время поединка оценивают арбитр и боковой судья. При разногласии судей в определении победителя решение выносит руководитель помоста или главный судья.

Статья 31. Запрещенные действия и приемы

1. Спортсменам запрещается выходить на поединок:
 - 1.1. в форме, не соответствующей правилам соревнований;
 - 1.2. в украшениях (амулеты, цепочки, браслеты, кольца, серьги, часы);
 - 1.3. в головных уборах без согласования с ГСК.
2. После команды «Олор!» и до конца схватки спортсменам запрещается:
 - 2.1. разговаривать между собой и с секундантами;
 - 2.2. разговаривать и пререкаться с арбитром;
 - 2.3. захватывать или накладывать руки на руки соперника;
 - 2.4. получать от секундантов или передавать им вещи.
3. Между командами арбитра «Бэлэм!» (Внимание!) и «Чэ!» запрещены любые движения спортсменов корпусом и ногами.
4. До команды арбитра «Чэ!» спортсменам запрещено:
 - 4.1. удерживать Мас на своей стороне;
 - 4.2. толкать Мас на сторону соперника;
 - 4.3. перехватывать и подкручивать Мас;
 - 4.4. совершать резкие движения, сильно и резко дергать Мас;
 - 4.5. при наружном хвате совершать захват с прокручиванием Мас;
 - 4.6. зацеплять и упирать Мас или руки о доску упора или в носок стопы;
 - 4.7. упираться ногами в боковые опоры, касаться их туловищем или головой;
 - 4.8. умышленно проворачивать Мас на более чем 90 градусов по всем направлениям относительно продольной оси доски упора;
 - 4.9. заступать за стартовую зону на доске упора;
 - 4.10. отпускать Мас после стартового захвата;
 - 4.11. создавать помехи сопернику ступнями ног;
 - 4.12. отрывать таз от настила;
 - 4.13. наклонять туловище влево или вправо;
 - 4.14. ложиться набок влево или вправо.

Статья 32. Предупреждения

1. Арбитр на помосте выносит предупреждение спортсмену без согласования с другими членами судейской бригады.
2. Спортсмен получает предупреждение за:
 - 2.1. запрещенные действия или приемы, предусмотренные в ст. 31;
 - 2.2. неспортивное поведение или нарушение дисциплины.
3. Если победа достигнута в результате применения запрещенного действия или приема, то спортсмену, совершившему их, дается предупреждение. Победа не засчитывается, и схватка возобновляется.

Статья 33. Снятие спортсмена с соревнований

1. Спортсмен или участник снимается с соревнований решением главного судьи.
2. При снятии спортсмена с соревнований поединок прерывается, и победа присуждается его сопернику.
3. Спортсмен снимается с соревнований:
 - 3.1. при получении травмы или заболевания, не позволяющие спортсмену продолжить соревнования;
 - 3.2. за неспортивное поведение.
4. При снятии спортсмена с соревнований по медицинским показаниям его результат фиксируется на момент снятия с соревнований. Его личный и командный результаты фиксируются и засчитываются в личном и общекомандном зачете. Секретарь соревнований должен сделать соответствующую запись в протоколе соревнований.

Статья 34. Определение победителя в схватке и в поединке

1. Победа в схватке присуждается, если спортсмен:
 - 1.1. вырвал Мас из рук соперника;
 - 1.2. перетянул соперника через доску упора вместе с Мас.
2. Победа в схватке присуждается спортсмену, если его соперник:
 - 2.1. оторвал обе ступни от доски упора;
 - 2.2. получил второе предупреждение в данной схватке;
 - 2.3. перенес ногу через доску упора и коснулся помоста или участника;
 - 2.4. одной рукой отпустил захват Мас;
 - 2.5. коснулся доски упора туловищем, головой, коленом, бедром;
 - 2.6. коснулся боковой опоры туловищем, головой, коленом, бедром;
 - 2.6. наступил на боковую опору.
3. Победа в схватке присуждается сопернику, если спортсмен:
 - 3.1. не устранил несоответствие экипировки правилам в течение 1 минуты;
 - 3.2. не вышел на помост после вызова по истечении 1 минуты;
 - 3.3. снят с соревнований врачом или по решению ГСК.
4. Победа в поединке присуждается спортсмену, выигравшему две схватки.

Статья 35. Спорное положение

1. Спорное положение объявляется:
 - 1.1. в случае наползания кистей рук соперников друг на друга;
 - 1.2. если соперники упали и не могут продолжать схватку;
 - 1.3. в случае возникновения неисправности инвентаря или спортивного снаряда;
 - 1.4. соперники одновременно отпустили Мас.

Статья 36. Дисквалификация

1. Решение о дисквалификации спортсмена с соревнований принимает главный судья или комиссия в составе: заместитель главного судьи, руководитель помоста и представитель федерации или проводящей организации.
2. Дисквалификация спортсмена производится в случае:
 - 2.1. неявки на помост после вызова по истечении 1 минуты;
 - 2.2. неэтичного поведения;
 - 2.3. нанесения сопернику умышленного удара рукой, ногой или головой;
 - 2.4. ругательства или оскорбительного жеста в адрес соперника, судей, участников и зрителей;
 - 2.5. отказа привести соревновательную форму и внешний вид в соответствие с Правилами;
 - 2.6. при пререкании с соперником, судьей или другими участниками;
 - 2.7. за преднамеренное швыряние предметов личной атрибутики и спортивного инвентаря;
 - 2.8. за покидание помоста без уважительной причины во время объявления победителя;
 - 2.9. за грубый физический контакт с судьей или спортсменом;
 - 2.10. за предоставление ложных сведений и фальсификацию документов;
 - 2.11. за отказ от приветствия или рукопожатия;
 - 2.12. за употребление алкогольных напитков, наркотических средств или психотропных веществ во время соревнований;
 - 2.13. за неявку на награждение по неуважительной причине.
3. При дисквалификации спортсмена поединок прерывается с присуждением победы его сопернику со счетом 2:0.
4. В случае дисквалификации спортсмену, его результат аннулируется и не засчитываются в общий командный зачет.

Статья 37. Использование дисциплинарных карточек

1. Право на применение дисциплинарных карточек в период проведения соревнований имеют главный судья, заместитель главного судьи и руководитель помоста.

2. Дисциплинарные карточки используются в случаях нарушения Правил, этических норм поведения: угрозах и оскорблениях, вызывающем и агрессивном поведении, оскорбительных жестах, рукоприкладстве, употреблении алкогольных напитков, наркотических или психотропных средств.

3. Дисциплинарные карточки используются двух видов: желтого и красного цвета. Желтая карточка означает предупреждение. Красная карточка означает дисквалификацию. Повторное получение желтой карточки ведет к предъявлению нарушителю красной карточки, что автоматически означает дисквалификацию нарушителя в данных соревнованиях.

4. Размеры дисциплинарных карточек 8x11 мм. Карточки изготавливаются из водостойкого материала.

5. В случае грубого нарушения этики или дисциплины судейский состав вправе сразу предъявить спортсмену, тренеру или участнику красную карточку без применения желтой карточки.

ГЛАВА VII. ПРОТЕСТЫ

Статья 38. Процедура подачи протеста

1. Представитель, тренер или секундант команды имеют право подать протест в связи с нарушением Правил или неординарной ситуации.

2. Протест подается тренером или секундантом спортсмена путем вбрасывания на соревновательный помост кубика синего или красного цвета в зависимости от стороны, с которой выступает спортсмен. Протест должен быть подан сразу по окончании схватки, в ходе которой, по их мнению, произошло нарушение правил, и до начала следующей схватки или до объявления результата поединка.

3. На один поединок протест может подаваться не более трех раз, при этом можно подавать все три протеста в ходе одной схватки.

4. До рассмотрения спорного момента после вбрасывания кубика протест должен быть подан в письменном виде на официальном бланке с указанием пунктов Правил, которые были нарушены (приложение № 8 (карточка)).

5. Вбрасывание кубика автоматически считается официальной подачей протеста и обязывает внесение денежного залога. Порядок передачи и сумма денежного залога определяется Положением.

6. Протест рассматривается главным судьей с привлечением бригады судей, участвующих в судействе данного поединка.

7. Протест не рассматривается, если решения бокового судьи, арбитра и руководителя помоста совпадают и не имеют разногласий.

8. Тренер, секундант, представитель стороны, подавшей протест, не имеют права участвовать в обсуждении спорной ситуации и влиять на принятие решения.

9. Решение по протесту выносится после обсуждения спорной ситуации. Главный судья информирует стороны о принятом решении, после чего поединок продолжается.

10. В случае удовлетворения протеста, внесенный денежный залог возвращается за минусом 20%.

11. В случае неудовлетворения протеста, внесенный денежный залог не возвращается.

12. Внесенный денежный залог сдается в бухгалтерию международной федерации мас-рестлинга.

ГЛАВА VIII. ТРЕБОВАНИЯ К МЕСТУ ПРОВЕДЕНИЯ СОРЕВНОВАНИЙ

Статья 39. Требования к инвентарю и оборудованию

1. Официальные чемпионаты мира и континентальные чемпионаты по мас-рестлингу должны проводиться с использованием нового сертифицированного или одобренного МФМ оборудования и инвентаря.

Статья 40. Соревновательная и разминочная зоны

1. К соревновательной зоне относится территория, включающая:

1.1. помост с технической зоной и вспомогательным оборудованием;

1.2. столы для официальных лиц, ГСК, руководителей помоста, арбитров, секретарей, медицинских работников, персонала по управлению технической и информационной системой;

1.3. место для размещения судей свободной смены и вспомогательного персонала;

1.4. место для работы прессы-службы: аккредитованных представителей телевизионного вещания, организаторов интернет-трансляции, теле-, видео и фотооператоров.

2. Соревнования могут проводиться одновременно на нескольких помостах, которые устанавливаются на ровной поверхности.

3. Помост – прямоугольная конструкция, выдерживающая нагрузку до 600 кг/м², размером не менее 600 см x 600 см, высотой 20-100 см.

С торцевых сторон помоста располагаются технические зоны шириной 150-200 см (Приложение № 16).

4. Соревновательная зона должна быть достаточных размеров для обеспечения безопасности участников соревнований.

5. Расположение столов для официальных лиц, ГСК, руководителей помоста, арбитров, секретарей, медицинских работников и персонала ТИС,

представителей прессы, стульев, аппаратуры ТИС определяется отдельным планом на основании технического райдера.

6. Разминочная зона предназначена для подготовки спортсменов к соревнованиям. Она должна располагаться близко к соревновательной зоне.

7. В разминочной зоне должны быть:

7.1. доски упора и Мас в достаточном количестве в зависимости от уровня соревнований;

7.2. видео табло или доска с информацией о ходе соревнований;

7.3. аудиокolonки, связанные с аудиосистемой судьи-информатора;

7.4. раздевалки и туалеты;

7.5. другие помещения и оборудование согласно техническому райдеру.

Статья 41. Спортивный инвентарь и снаряд для соревнований

Спортивный инвентарь включает: настил, доска упора, Мас, кубики для протеста красного и синего цветов, двуцветный (красно-синий) кубик для жеребьевки.

1. Настил крепится на помост, имеет гладкую поверхность и следующие характеристики: толщина – 1,5-2,0 см, ширина – 250 см, длина – 400 см.

2. Доска упора крепится на помост и имеет следующие параметры:

- длина внутренней части между боковыми опорами – 200 см, высота – 24 см, толщина – 4-6 см, закругление края кромки верхнего ребра – 1,5 см. Данный инвентарь используется для проведения соревнований среди старших юношей и девушек, юниоров и юниорок, мужчин и женщин, мужчин и женщин ветеранов.

- длина внутренней части между боковыми опорами – 200 см, высота – 22 см, толщина – 4-6 см, закругление края кромки верхнего ребра – 1,5 см. Данный инвентарь используется для проведения соревнований среди мальчиков и девочек, младших юношей и девушек. (Приложение № 17).

Доска упора имеет стартовую зону шириной 100 см, отмеченную линиями, отстоящими от краев доски упора на 50 см.

Доска упора закрепляется с двух концов боковыми опорами шириной 15–25 см, высотой 22 и 24 см.

Боковые опоры должны быть гладкими, без острых углов. (Приложение № 18).

3. Мас – спортивный снаряд для перетягивания цилиндрической формы, изготавливается из березы или другой твердой породы дерева, имеет определенные характеристики: длина – 40-50 см, диаметр – 34 мм (+- 1 мм).

Мас может быть армированной, с металлическим сердечником, при этом поверхность должна быть деревянной.

Мас должна иметь центровую разметку шириной 1 (один) см. (Приложение 18).

4. Кубики для подачи протеста изготавливаются из кожзаменителя, с поролоновым наполнителем, и должны быть красного и синего цвета в соответствии со сторонами помоста. Размеры кубика: 18 см x 18 см.

5. Кубик для жеребьевки должен быть равносторонним и изготавливается из кожзаменителя, с поролоновым наполнителем. Три стороны кубика должны быть красного цвета, три стороны - синего цвета. Кубик имеет четкие ровные ребра. Размеры кубика: 18 см x 18 см (Приложение № 19).

6. На официальных соревнованиях МФМ должны использоваться новые, сертифицированные инвентарь, оборудование и снаряд.

7. Магnezия должна быть предоставлена организаторами в магnezницах, которые располагаются в обоих углах технической зоны.

8. Организаторы предоставляют чистящие, дезинфицирующие средства, тряпки, щетки, перчатки и другие материалы для ухода за инвентарем и снарядом.

Статья 42. Информационное табло и судейская аппаратура.

1. Информационное табло (для каждого помоста отдельно) располагается на видном для обзора месте. На табло должна отражаться следующая информация: фамилия спортсмена, страна, весовая категория, счет и количество предупреждений.

2. Во время соревнований должны вестись видеofиксация хода поединков и хронометраж при помощи таймера.

3. Таймер – прибор или компьютерная программа для хронометража хода поединка до 15 минут. Таймер должен автоматически подавать звуковые сигналы через 30 секунд, 60 секунд и 120 секунд.

4. Видеокамеры для фиксации хода поединков располагаются согласно схеме (Приложение № 22).

ГЛАВА IX. ОФИЦИАЛЬНЫЕ ЛИЦА

Статья 43. Официальные лица федерации

1. Для работы на официальных соревнованиях в зависимости от уровня мероприятия могут назначаться следующие официальные лица:

1.1. Организационный делегат (далее ОД);

1.2. Технический делегат (далее ТД);

1.3. Делегат по допинг-контролю (далее ДДК).

2. Состав официальных лиц должен утверждаться Распоряжением МФМ.

3. Организационный делегат назначается для работы с Организационным комитетом крупных комплексных спортивных мероприятий, в программу которых включен мас-рестлинг.

4. Технические делегаты назначаются для работы на всех официальных соревнованиях МФМ согласно Положению о ТД.

Технический делегат отвечает за:

4.1. подготовку и реализацию технического райдера соревнований;

4.2. согласование и контроль исполнения Программы соревнований;

- 4.3. подготовку, оформление и техническое оснащение соревновательной зоны;
- 4.4. соответствие и качество инвентаря и оборудования;
- 4.5. за письменный отчет о подготовке и проведению соревнований.
- 5. Делегат по допинг-контролю отвечает за:
 - 5.1. обеспечение условий проведения допинг-контроля;
 - 5.2. прочие вопросы, относящиеся к процедуре допинг-контроля.

ГЛАВА X ИНТЕРПРЕТАЦИЯ ПРАВИЛ

Статья 44. Право интерпретации

1. Президиум МФМ обладает правом толкования отдельных статей Правил.
2. В случае судебного разбирательства приоритетную юридическую силу имеет русский текст Правил.
3. Национальные федерации мас-рестлинга имеют право переводить настоящие Правила на свои официальные языки.

Протокол хода соревнований по мас-рестлингу
по системе с выбыванием после двух поражений

_____ (наименование соревнований)

Место проведения _____

“ _____ ” _____ 202__ г.

Весовая категория _____ кг.

№ по жребию	ФИО	Команда	Дата рожд.	Встречи по кругам							Круг выбытия	Очки	Место
				1	2	3	4	5	6	7			

Главный судья:

Главный секретарь:

Пример проведения соревнований по системе прямого выбывания с утешительными поединками от финалистов (пример с 22 участниками)

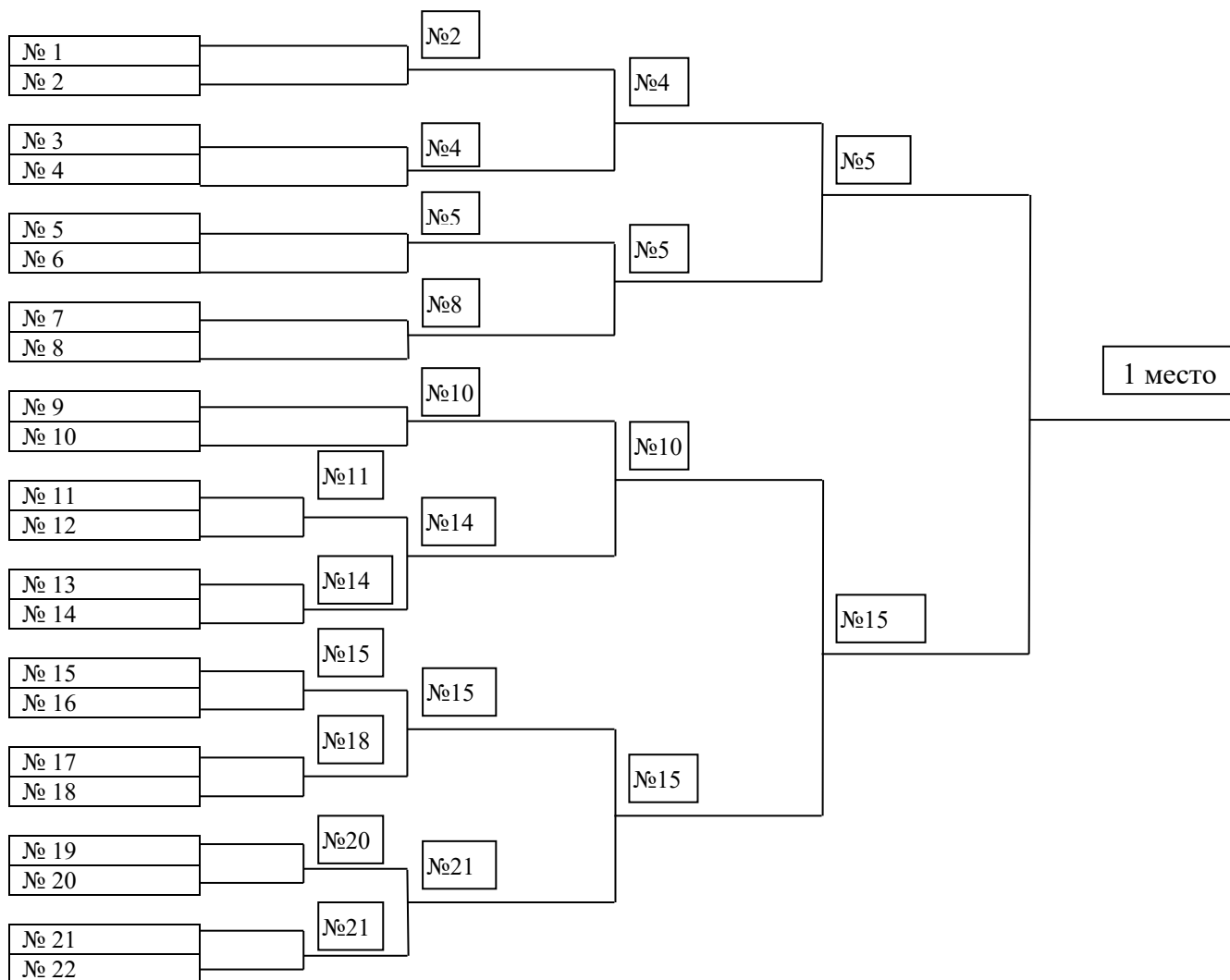

Утешительные поединки

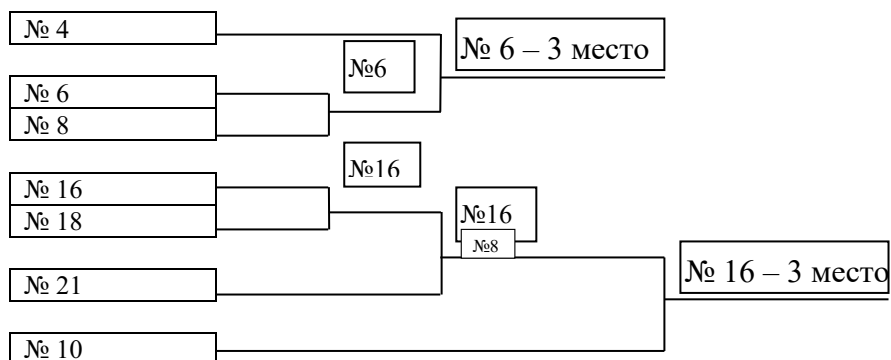

Протокол хода соревнований по круговой системе

(наименование соревнований)
 Место проведения _____
 “ _____ ” _____ 202_г.

Весовая категория _____ кг.

Число участников/ круги	1 круг	2 круг	3 круг	4 круг	5 круг
3 участника	1-2	3-1	2-3		
	3 св.	2 св.	1 св.		
4 участника	1-2	1-3	3-2		
	3-4	2-4	4-1		
5 участников	1-2	5-1	4-1	3-1	2-4
	3-4	2-3	5-2	4-5	3-5
	5 св.	4 св.	3 св.	2 св.	1 св.
6 участников	1-2	1-3	1-4	1-5	1-6
	3-4	2-5	2-6	2-4	2-3
	5-6	4-6	3-5	3-6	4-5

Главный судья:

Главный секретарь:

Количество судейского персонала
для проведения соревнований по мас-рестлингу

№№ пп	Должность	Расчет судей по количеству помостов			
		1 помост	2 помоста	3 помоста	4 помоста
1	Главный судья	1	1	1	1
2	Заместитель главного судьи	1	1	1	1
3	Главный секретарь	1	1	1	1
4	Заместитель главного секретаря	1	1	2	3
5	Судья-секретарь	1	2	3	4
6	Руководитель помоста	2	4	6	8
7	Арбитры	3	6	9	12
8	Боковой судья	3	6	9	12
9	Судья-хронометрист	2	4	6	8
10	Судья-технический секретарь	1	2	3	4
11	Судьи при участниках	2	4	6	8
12	Судья-информатор	2	3	4	5
	Итого	20	35	51	67

Количество судейско-вспомогательного персонала
для проведения соревнований по мас-рестлингу

№№ пп	Должность	Расчет судейско-вспомогательного персонала			
		1 помост	2 помоста	3 помоста	4 помоста
1	Врач	1	1	1	1
2	Медсестра	1	2	3	4
3	Комендант	1	1	1	1
4	Радист	1	1	1	1
5	Рабочие	2	3	4	5
6	Начальник связи	1	1	1	1
7	Группа награждения	6	6	6	6
8	Специалисты электронного табло	2	3	4	5
	Итого	15	18	21	24

Акт

приема места проведения соревнований по мас-рестлингу

(наименование соревнований)

Город _____ “ _____ ” _____ 202__ г.

(наименование объекта (спортооружения) и его адрес)

Настоящий акт составлен главным судьей, представителем проводящей соревнования организации, представителем спортооружения и врачом в том, что место проведения и оборудование соревнований (помост, доска упора, Мас, судейская-информационная аппаратура) соответствуют Правилам по мас-рестлингу и безопасны при проведении соревнований.

Главный судья:

Представитель проводящей организации:

Представитель спортооружения:

Врач:

Протокол взвешивания

_____ (наименование соревнований)

« _____ » _____ 202__ г.

Весовая категория _____ кг

№ п/п	№ по жребию	Ф. И. О. участника	Дата рождения	Команда (страна)	Фактический вес в кг	Ф.И.О. тренера

Подписи членов группы взвешивания _____

Врач _____

Главному судье

_____ (наименование соревнований)

_____ (ФИО главного судьи соревнований)

Протест

Представитель команды, в лице (ФИО, должность)

подает протест в поединке в в\к _____ среди _____ в паре между

Подробное изложение обстоятельств, связанных с нарушением правил соревнований (причин, послуживших к заявлению претензии)

« ___ » _____ 202__ г.

_____ / _____ / _____

(должность)

(подпись)

(расшифровка подписи)

Требования к экипировке спортсменов

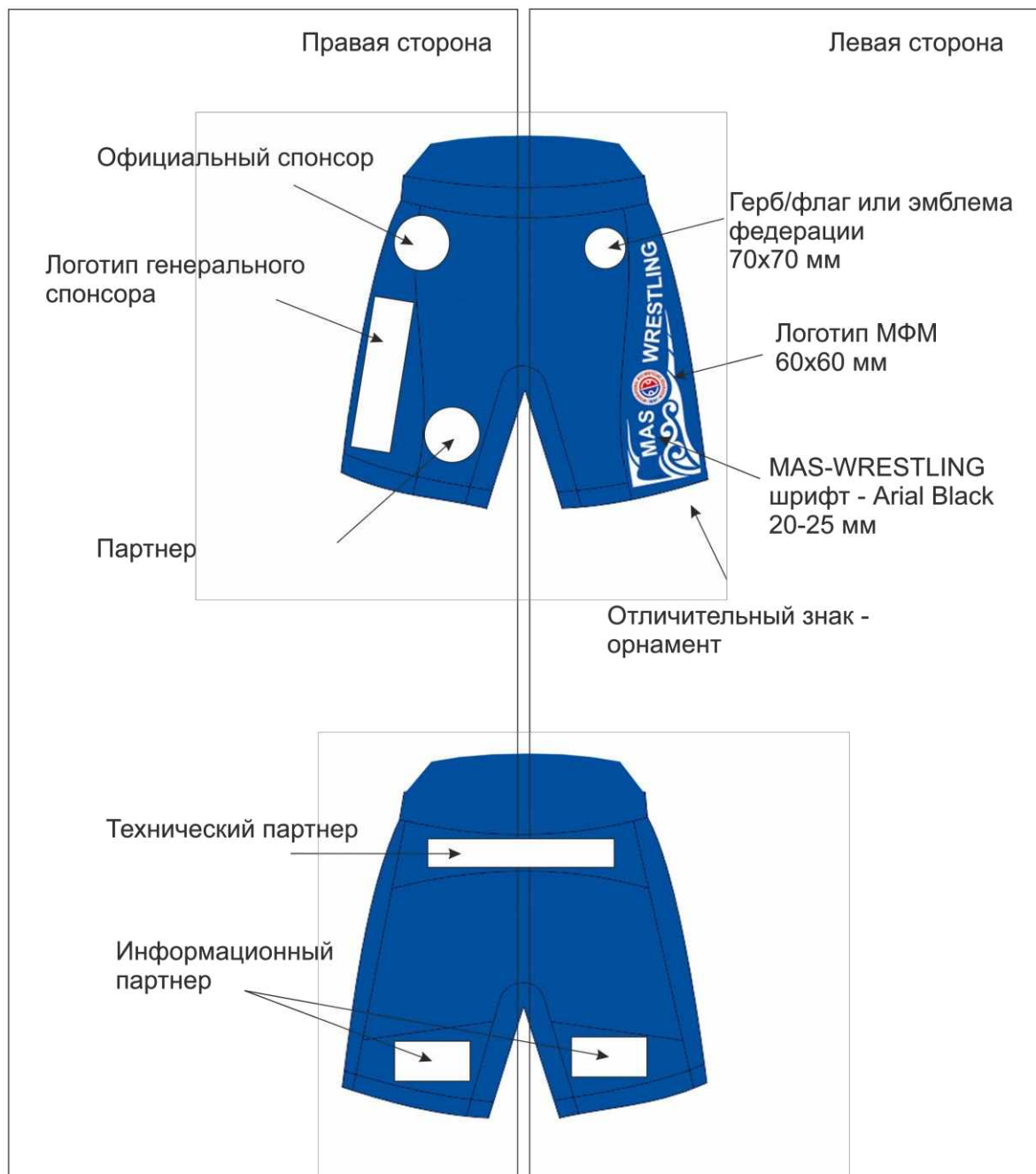

Реклама - собственные рекламные надписи спортсменов и тренеров национальных федераций; реклама разных спонсоров

Требования к экипировке спортсменов

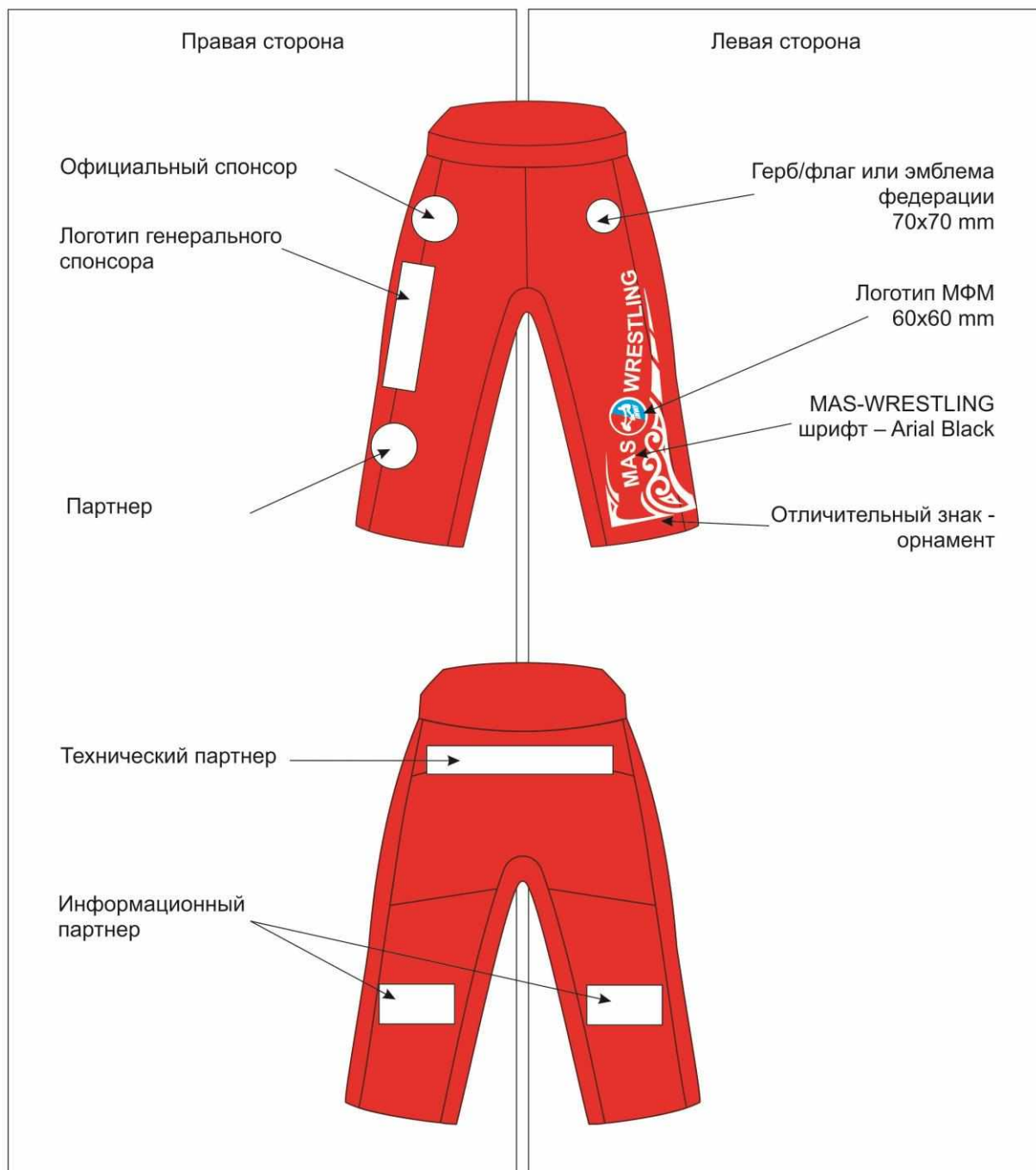

Реклама - собственные рекламные надписи спортсменов и тренеров национальных федераций; реклама разных спонсоров

Требования к экипировке спортсменов

Майка



Реклама - собственные рекламные надписи спортсменов и тренеров национальных федераций; реклама разных спонсоров

Требования к экипировке спортсменов

Топ

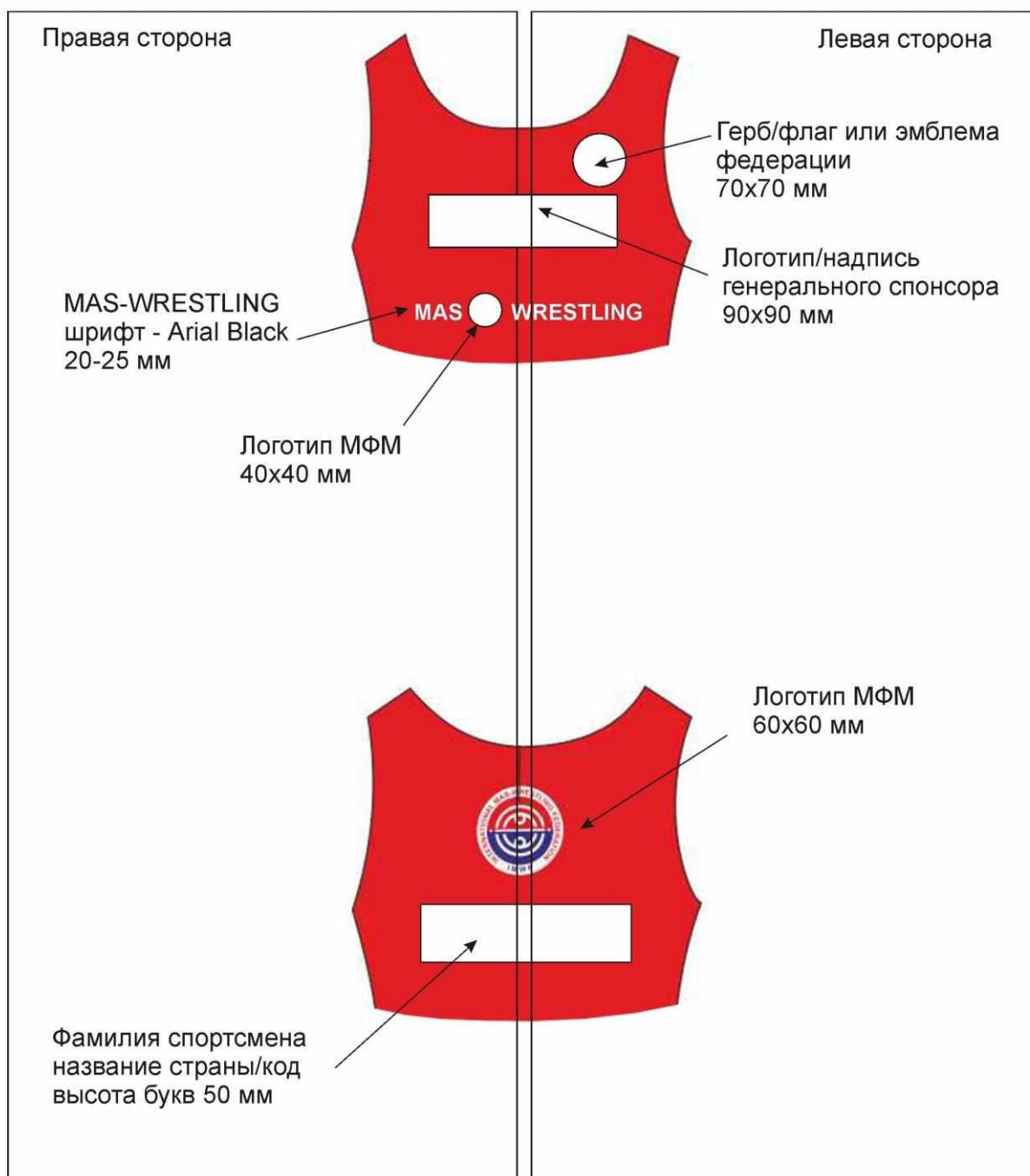

Реклама - собственные рекламные надписи спортсменов и тренеров национальных федераций;
реклама разных спонсоров

Требования к экипировке спортсменов
Футболка

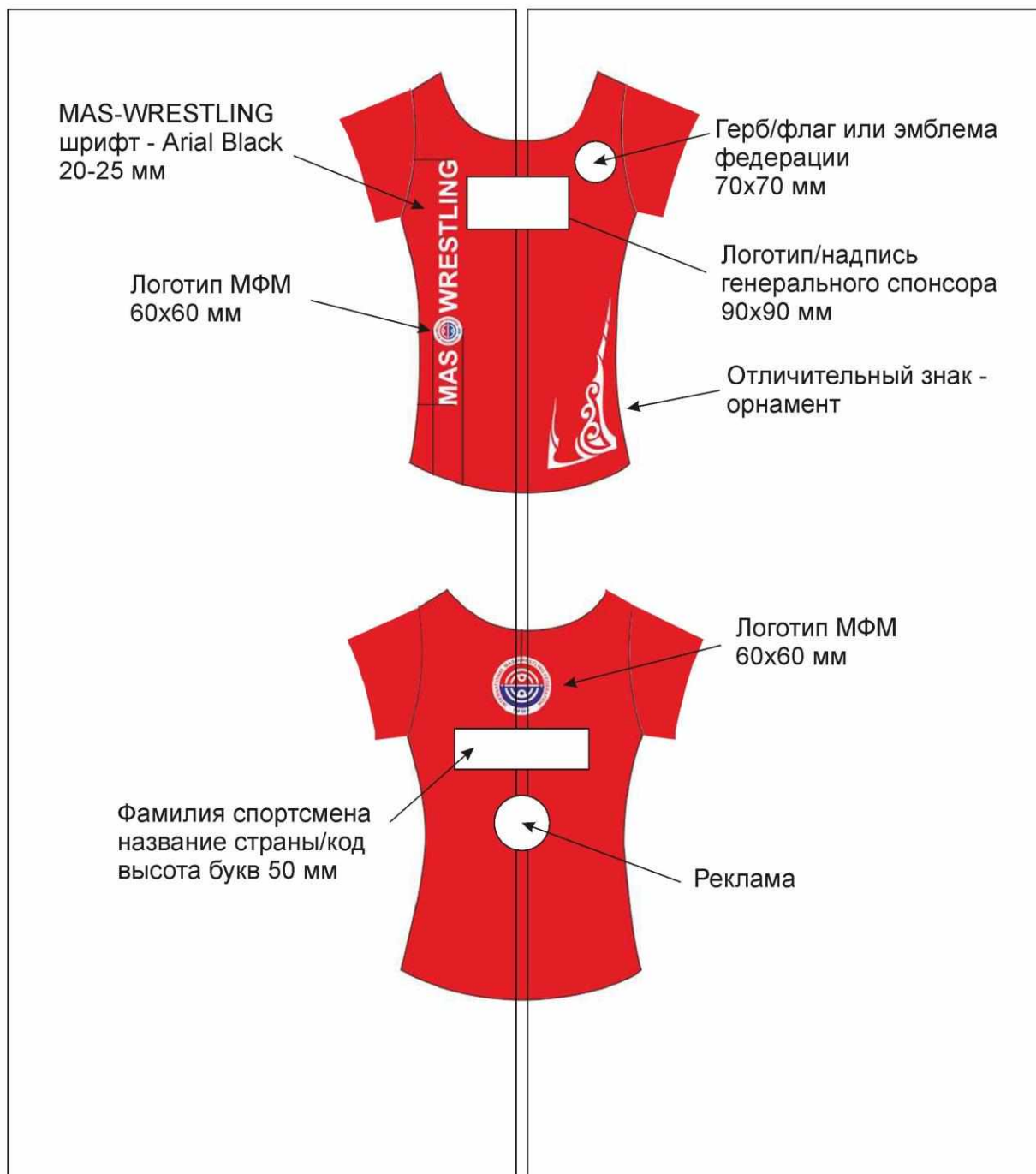

Реклама - собственные рекламные надписи спортсменов и тренеров национальных федераций;
реклама разных спонсоров

Требования к экипировке спортсменов Футболка

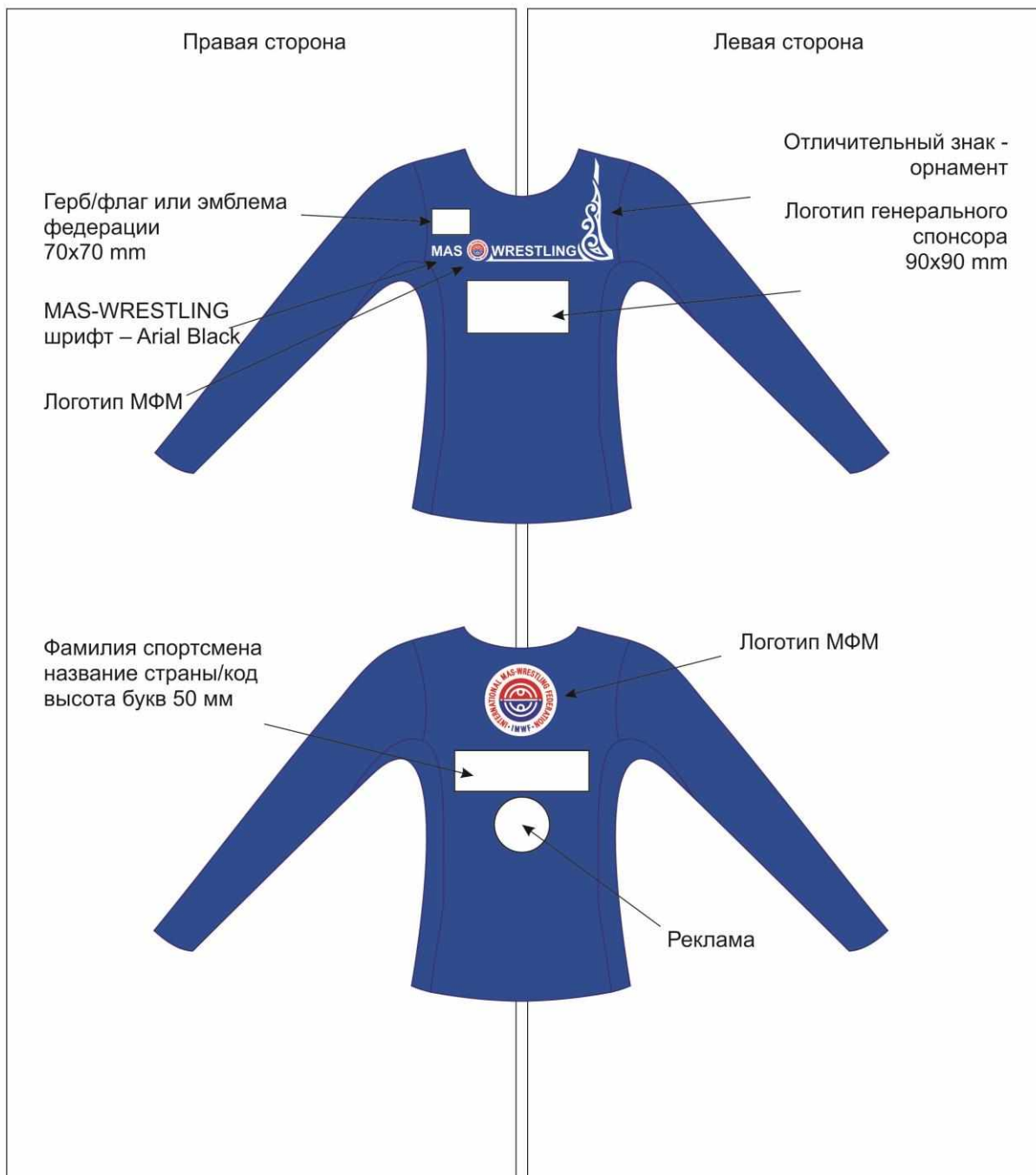

Реклама - собственные рекламные надписи спортсменов и тренеров национальных федераций; реклама разных спонсоров

Наладонники с фиксацией на фалангах пальцев.



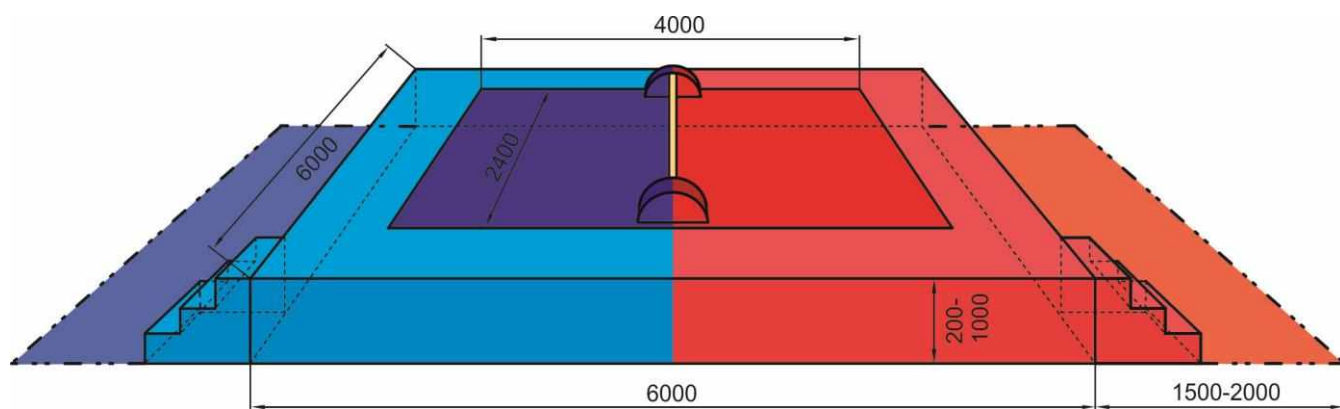

Размеры инвентаря - доски упора для юношей и девушек, см.

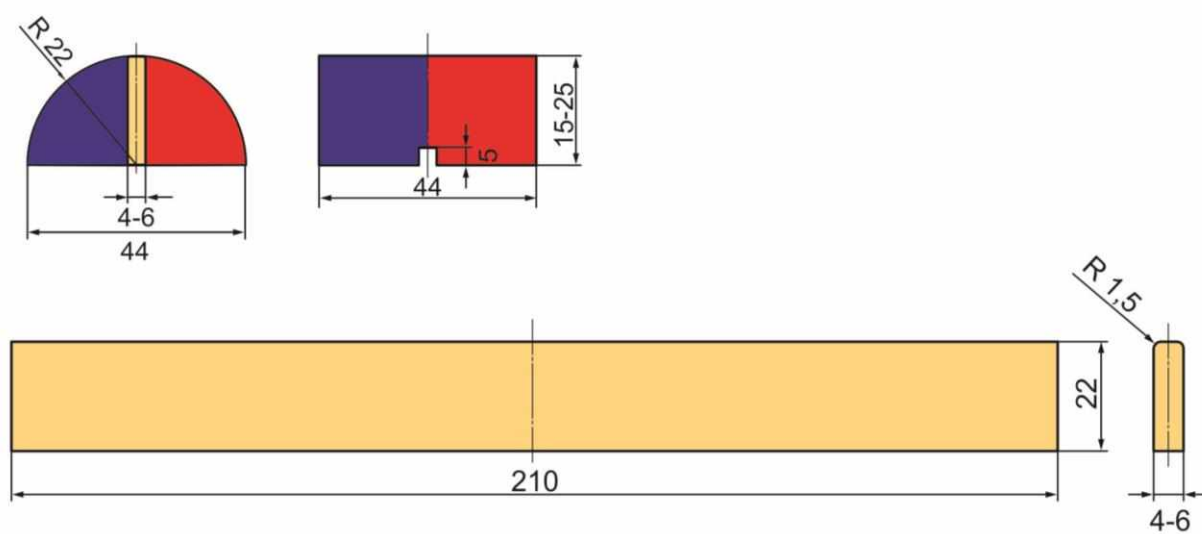

Размеры инвентаря - доски упора для мужчин и женщин, см.

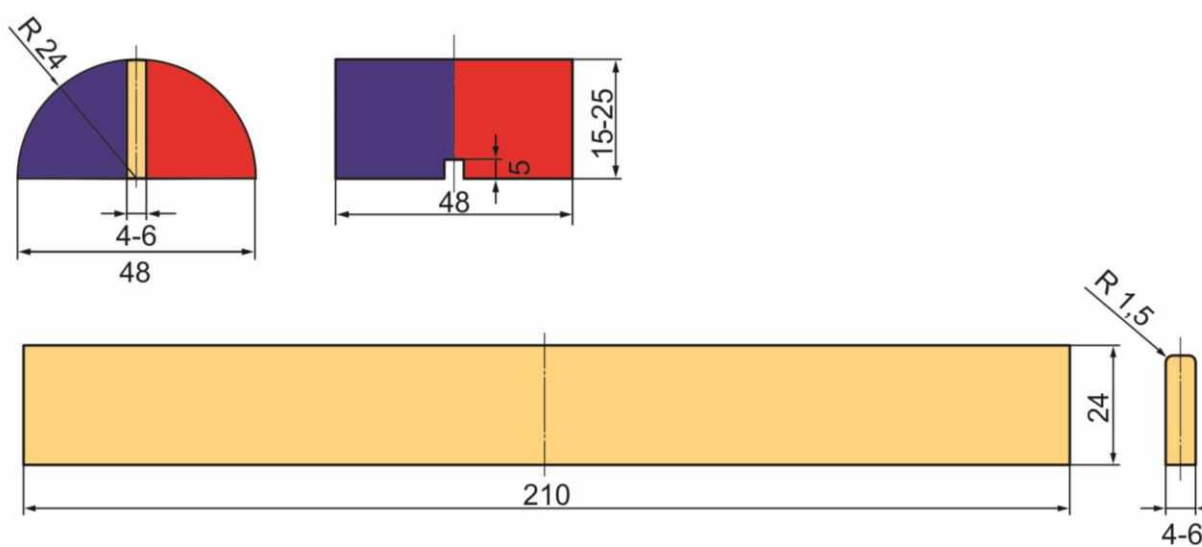

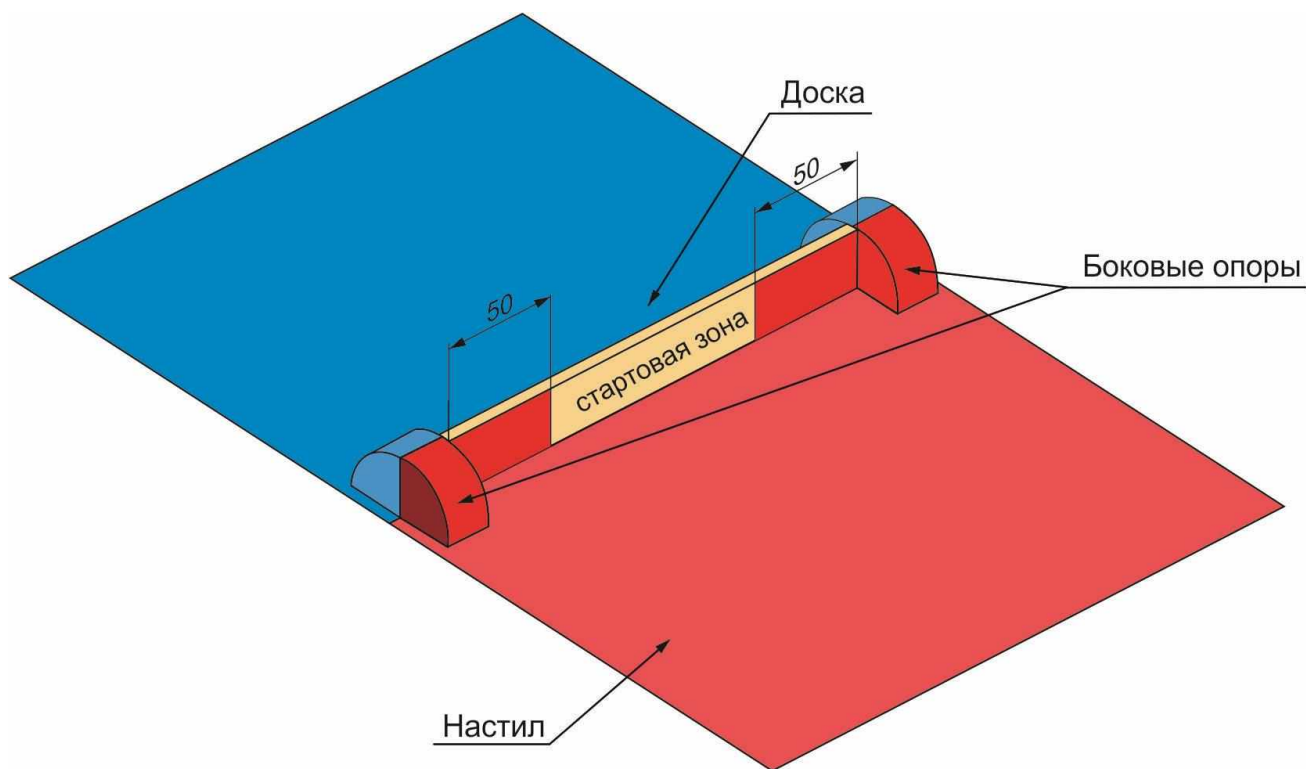

Кубики для подачи протеста

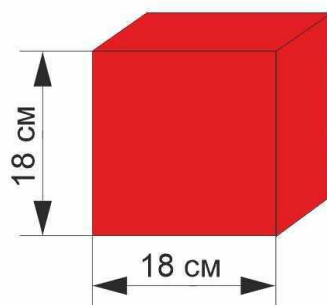
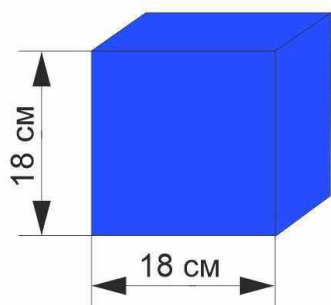

Кубик для жеребьевки



Схема размещения видео камер для видеоповторов спорных моментов



📷 – видео камера

Высота расположения видео камер до 1,5 м.

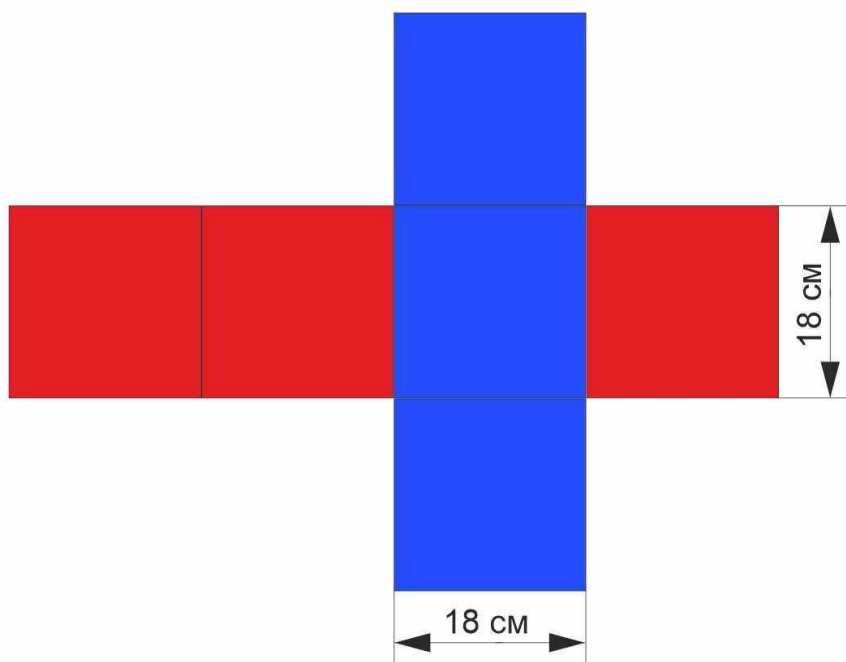
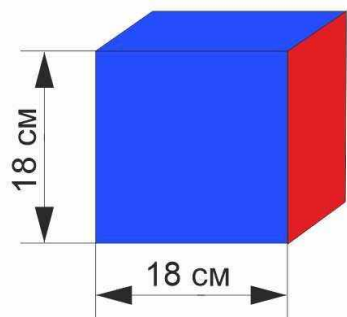
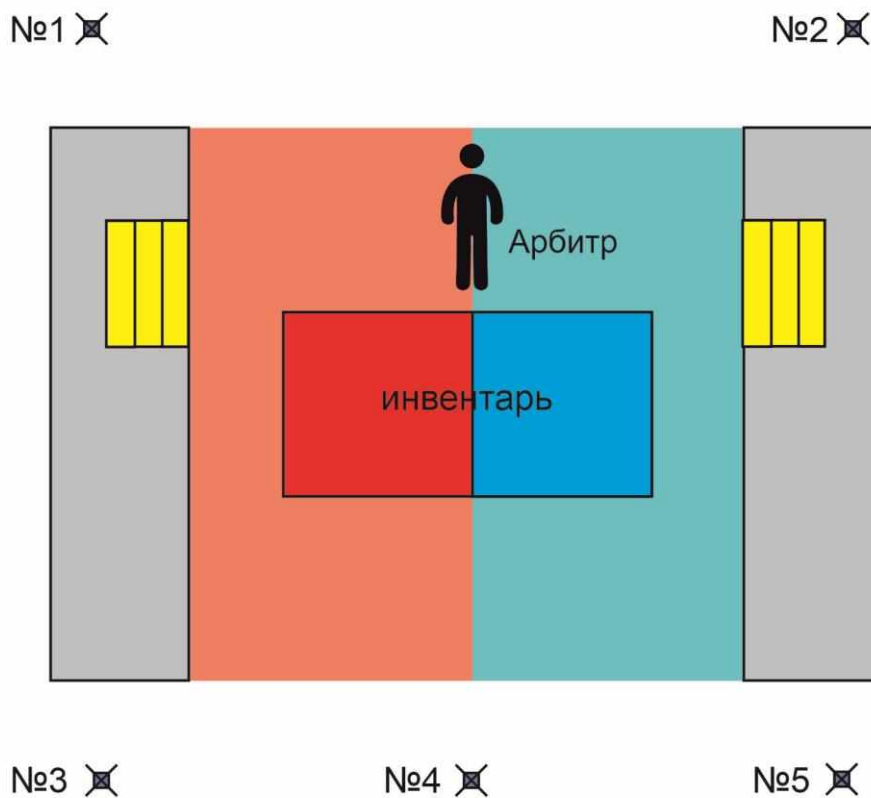
Расстояние от угла помоста до 1,5 м.

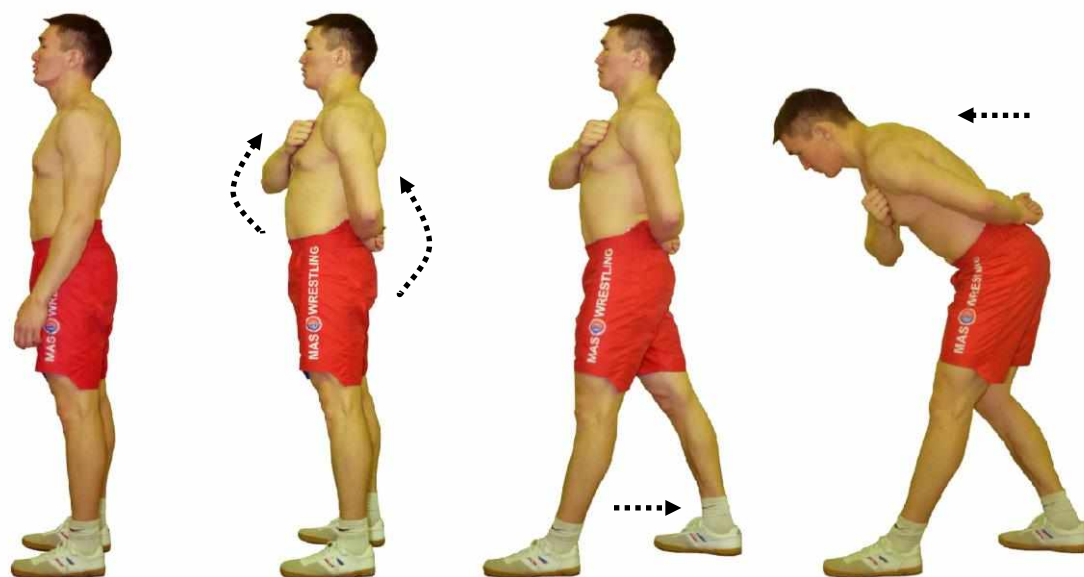

1

2

3

4

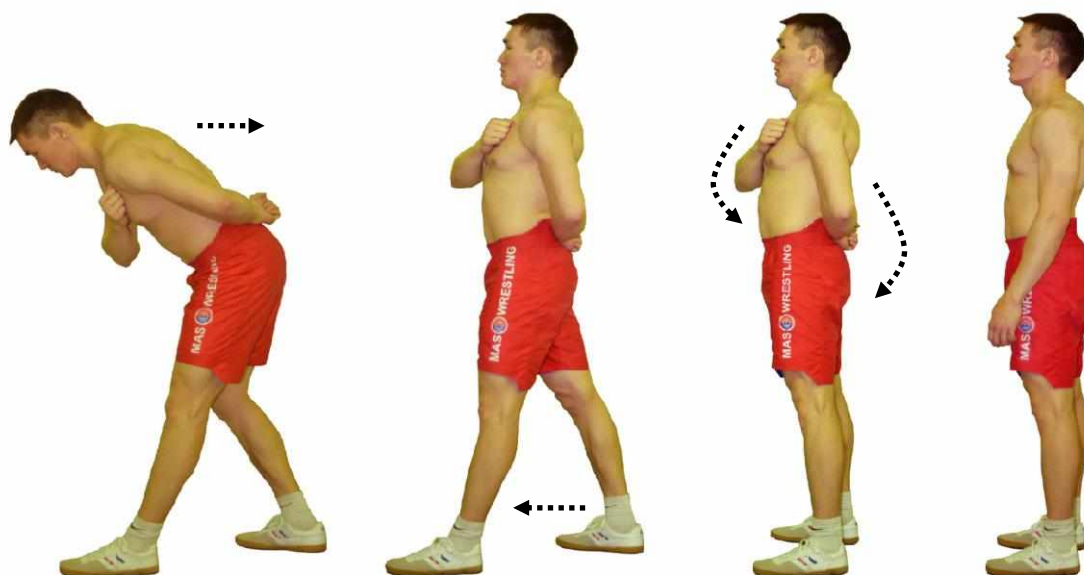

5

6

7

8

Официальная униформа арбитра и бокового судьи – рубашка или футболка с короткими рукавами белого цвета.



Справка о травме

(наименование соревнований)

“ ____ ” _____ 202__ г. получил(а) _____

Весовая категория _____ кг.

(заключение врача)

Врач:

Главный судья:

ГЛОССАРИЙ

Основные понятия, терминология и жесты судей.

1. Мас-рестлинг – бесконтактный вид спортивного единоборства. Он берет свое начало от национального вида спорта народа саха «мас тардыхыы», что в переводе означает перетягивание палки. Два спортсмена садятся друг против друга, ногами упираются о доску, руками захватывают деревянную палку - Мас и борются, стараясь вырвать его из рук соперника или перетянуть соперника на свою сторону;

2. Мас - спортивный снаряд для перетягивания. Мас – не просто предмет инвентаря, а бережно сохраненное наследие предков, к которому нужно относиться с уважением. Мас нельзя бросать или кидать на помост. После завершения схватки, Мас обязательно нужно вернуть арбитру в руки.

3. Поединок в мас-рестлинге состоит из двух или трех схваток. Победа в поединке присуждается спортсмену, выигравшему две схватки;

4. Команды и жесты арбитра

Арбитр должен давать команды громко и четко, дублируя жестами рук.

«**Олор!**» (Сесть!) - арбитр приглашает спортсменов сесть к доске упора с обеих сторон и занять стартовую позицию, для чего он вытягивает вперед руки ладонями вниз на уровне плеч и опускает руки ладонями вниз, вместе с командой «Олор!».

«**Орто!**» (Середина!) - арбитр указывает на место расположения Мас для старта над доской упора, для чего ставит кисть руки боком прямо над доской упора вместе с командой «Орто!».

«**Бэлэм!**» (Внимание!) – арбитр, держа руку над доской упора дает команду «Бэлэм!», спортсмены обязаны принять предстартовое положение, натянув Мас над доской упора, прекратив любые движения корпусом и ногами.

«**Чэ!**» (Старт!) – арбитр, примерно через 1 секунду после команды «Бэлэм!», дает команду «Чэ!» начать схватку, одновременно резко поднимая руку вверх над Мас и доской упора.

«**Стоп!**» (Стоп!) – арбитр командой «Стоп!» прерывает схватку. Арбитр также может прервать схватку свистком без голосовой команды.

«**Сэрэтии!**» (Предупреждение!) – арбитр предупреждает спортсмена о нарушении правил, для чего касается ладонью плеча предупреждаемого, поднимает указательный палец вверх и слегка им покачивает, при этом остальные пальцы сжаты в кулак, затем вытягивает руку в сторону предупреждаемого и громко произносит команду.

«**Иккис сэрэтии!**» (Второе предупреждение!) – арбитр констатирует повторное нарушение и останавливает схватку, для чего касается ладонью

плеча предупреждаемого, раскрывает из кулака большой и указательный пальцы, вытягивает руку в сторону предупреждаемого и громко произносит команду вслух. «Иккис сэрэтии» автоматически означает проигрыш, и арбитр сразу вытягивает руку с раскрытой ладонью в сторону победителя.

«Спорное положение» - неразрешимая ситуация, возникшая в ходе схватки, позволяющая продолжить ее. При спорном положении арбитр раздвигает руки в стороны, поднимая до уровня плеч со сжатыми кулаками и поднятыми вверх большими пальцами, после чего дает команду начать схватку заново.

6. Стартовый захват – по команде арбитра «Захват!», спортсмены после выбора хвата Мас (внутренний или наружный) и его положения (левый или правый) осуществляют стартовый захват Мас. После стартового захвата, спортсмены не должны отпускать и перехватывать Мас. Спортсмен, отпустивший Мас без команды арбитра, получает «Сэрэтии». При стартовом захвате кистевые суставы спортсменов должны быть выпрямлены.

7. Предстартовое положение – исходная позиция спортсменов после команды «Бэлэм!», равномерно натянув Мас над доской упора, прекратив движения в ожидании команды «Чэ!» При этом наклоны туловищем влево и вправо, а также ложиться на бок запрещены.

8. Процедура жеребьевки проводится для определения пар участников соревнований согласно выбранным номерам на жетонах. Жеребьевка проводится открыто. Жетоны располагаются на столе номерами вниз.

9. Дисциплинарные карточки используются для наказания за серьезное нарушение правил. Они бывают желтого и красного цвета. Желтая карточка означает предупреждение, красная - дисквалификацию.

10. Помост – конструкция для соревнований по мас-рестлингу, имеет прямоугольную форму, размером не менее 600 см x 600 см, высотой 20-100 см и выдерживает нагрузку до 600 кг/м².

11. Техническая зона предназначена для размещения спортсмена и его секундантов перед выходом на помост. Техническая зона имеет ширину 150-200 см и располагается с торцевой стороны помоста. Технические зоны должны быть с обеих сторон помоста.

12. Настил – гладкая соревновательная поверхность, которая крепится на помост и имеет толщину – 1,5-2,0 см, ширину – 250 см, длину – 400 см.

13. Доска упора – деревянная доска для соревнований по мас-рестлингу шириной 15–25 см, высотой 22-24 см, закрепляется с двух концов боковыми опорами.

14. Стартовая зона – полоса шириной 100 см в середине доски упора, в пределах которой должны располагаться ступни спортсменов при старте. Выход из стартовой зоны считается заступом и является нарушением.

15. Кубик для протеста используются секундантами спортсмена для выражения протеста решению арбитра. Кубик бывает красного или синего

цвета в соответствии со стороной помоста, откуда выступает спортсмен. Секунданты выкидывают кубик на помост, после чего подают заявление о рассмотрении жалобы. Размеры кубика: 18 см x 18 см.

16. Кубик для жеребьевки используется арбитром при ничейном счете в схватке. Три стороны кубика должны быть красного цвета, три стороны - синего. Арбитр в присутствии обоих спортсменов подбрасывает кубик для жребия вверх и в зависимости от цвета верхней стороны упавшего на помост кубика принимает решение по жребию. Выигравший жребий спортсмен, выбирает хват с следующей, решающей схватке. Кубик имеет четкие ровные ребра. Размеры кубика: 18 см x 18 см.

17. Форма для мас-рестлинга

Шорты для мас-рестлинга имеют особую форму с высоким поясом на задней части, бывают до колен или ниже колена красного или синего цвета в зависимости от жребия.